



# **EHEIM** streamON+

**streamON+ 2000**

**streamON+ 4000**

**streamON+ 5000**

<b>Bedienungsanleitung – Strömungspumpen</b>	<b>D</b>
<b>Operating Instructions – Flow pumps</b>	<b>GB/USA</b>
<b>Mode d'emploi – Pompe à flux</b>	<b>F</b>
<b>Gebruiksaanwijzing – Stromingspompen</b>	<b>NL</b>
<b>Bruksanvisning – Flödespumpar</b>	<b>S</b>
<b>Bruksanvisning – Strømningspumper</b>	<b>N</b>
<b>Käyttöohje – Virtauspumppu</b>	<b>FIN</b>
<b>Betjeningsvejledning – Strømretningspumper</b>	<b>DK</b>
<b>Istruzioni per l'uso – Pompe di movimentazione</b>	<b>I</b>
<b>Instrucciones de uso – Bombas de circulación de agua</b>	<b>E</b>
<b>Manual de instruções – Bomba de Circulação</b>	<b>P</b>
<b>Οδηγίες χρήσης – Αντλία ροής κυκλοφορίας</b>	<b>GR</b>
<b>Návod k obsluze – Proudová čerpadla</b>	<b>CZ</b>
<b>Kezelési utasítás – Vízmozgató szivattyúk</b>	<b>H</b>
<b>Instrukcja obsługi – Pompa przepływowa</b>	<b>PL</b>
<b>Návod na obsluhu – Prúdové čerpadlo</b>	<b>SK</b>
<b>Navodila za uporabo – Pretočna črpalka</b>	<b>SLO</b>
<b>Manual de folosință – Pompă dinamică</b>	<b>RO</b>
<b>Руководство по эксплуатации – лопастные насосы</b>	<b>RUS</b>
<b>使用说明 造流泵</b>	<b>CHIN</b>
<b>사용설명서 액체 이송 펌프</b>	<b>ROK</b>

## A *streamON+ 2000*

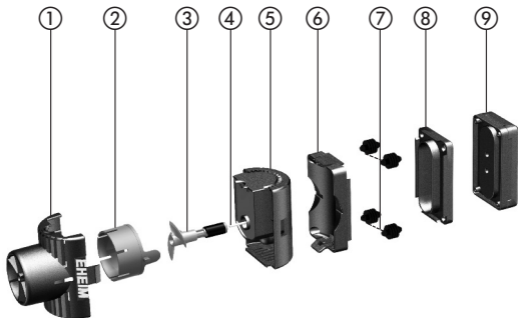

## A *streamON+ 4000* *streamON+ 5000*

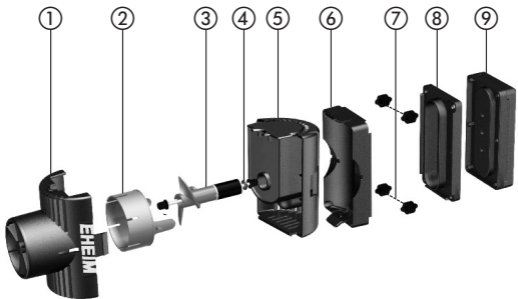

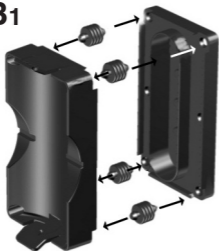
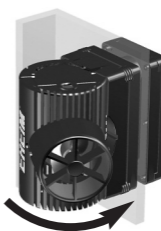
**B1****B2****B3****C1****C2**

**C3**



**C4**



**C5**



**C6**



**D1**



**D2**

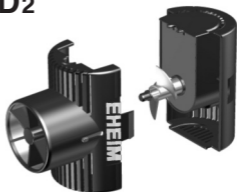

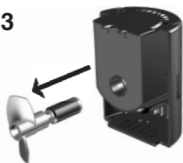
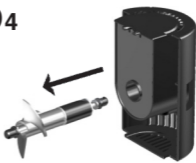
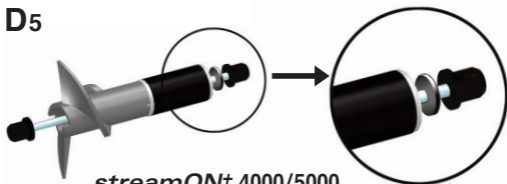
**D3***streamON+ 2000***D4***streamON+ 4000/5000***D5***streamON+ 4000/5000*

<b>EHEIM</b> <i>streamON+</i>	<b>2000</b>	<b>4000</b>	<b>5000</b>
	<b>Typ 1080</b>	<b>Typ 1081</b>	<b>Typ 1082</b>
Pumpenleistung ca. Pump output approx. Débit de la pompe env.	2000 l/h 440 Imp. GPH 528 US GPH	4000 l/h 880 Imp. GPH 1056 US GPH	5000 l/h 1100 Imp. GPH 1321 US GPH
Für Aquarien von For aquariums up to Colonne d'eau	35 - 200 l 8 - 44 Imp. Gal. 9 - 53 US Gal.	150 - 350 l 33 - 77 Imp. Gal. 40 - 92 US Gal.	350 - 500 l 77 - 110 Imp. Gal. 92 - 132 US Gal.
Leistungsaufnahme Power consumption Consomm. de courant	3 W	5 W	8 W
Maße: H x B x T Dim.: h x l x w Dim.: h x long. x larg.	62 x 46 x 75 mm 2.4 x 1.8 x 2.9 in.	90 x 61 x 85 mm 3.5 x 2.4 x 3.3 in	90 x 61 x 85 mm 3.5 x 2.4 x 3.3 in.

**Strömungspumpe *streamON<sup>+</sup> 2000* (Art.-Nr. 1080 220)**

**Strömungspumpe *streamON<sup>+</sup> 4000* (Art.-Nr. 1081 220)**

**Strömungspumpe *streamON<sup>+</sup> 5000* (Art.-Nr. 1082 220)**

Ausführung: siehe Typenschild am Motorkörper

## **Vielen Dank**

für den Kauf Ihrer neuen EHEIM Strömungspumpe, die Ihnen optimale Leistung bei höchster Sicherheit und Zuverlässigkeit bietet.

Die EHEIM Strömungspumpen sind kompakte hocheffiziente Strömungspumpen für die optimale Wasserumwälzung im Süß- bzw. Meerwasseraquarium. Ihr praktisches Design ermöglicht zusätzlich zur 3D-Einstellung eine schnelle, unkomplizierte Befestigung an jeder gewünschten Stelle im Aquarium. Die bewährte EHEIM-Qualität garantiert eine hohe Zuverlässigkeit bei geringer Wartung und niedrigem Stromverbrauch. Die Strömungspumpen sind mechanisch regelbar und können stufenlos auf den Strömungsbedarf der gepflegten Tiere im Aquarium eingestellt werden.

## **Sicherheitshinweise**



**Vor der Inbetriebnahme dieses Gerätes diese Bedienungsanleitung und die Sicherheitshinweise aufmerksam lesen und beachten. Die Bedienungsanleitung unbedingt gut aufbewahren.**



**Nur zur Verwendung in Räumen für aquaristische Einsatzbereiche.**



**Bei Wartungs- und Pflegearbeiten sind alle im Wasser befindlichen Elektrogeräte vom Netz zu trennen.**



**Die Netzanschlussleitung dieses Gerätes kann nicht ersetzt werden. Bei Beschädigung der Netzanschlussleitung ist das Gerät zu verschrotten. Pumpe niemals am Kabel tragen; Kabel nicht knicken.**





**Zum Schutz vor zu hoher Berührungsspannung muss die Installation eine Fehlerstromschutzeinrichtung mit einem Bemessungs-Auslösefehlerstrom von nicht mehr als 30 mA aufweisen. Fragen Sie Ihren Elektrofachmann.**

 Die Pumpe darf nicht trocken laufen. Temperaturbereich von +4°C bis max. +35°C. Der Motor ist gegen Überhitzung gesichert.

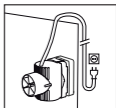
 Zu Ihrer eigenen Sicherheit empfiehlt es sich, mit dem Anschlusskabel eine Tropfschleife zu bilden, die verhindert, dass eventuell am Kabel entlang laufendes Wasser in die Steckdose gelangt. Bei Verwendung einer Verteiler-Steckdose oder eines externen Netzteils, muss die Platzierung oberhalb des Pumpen-Netzanschlusses erfolgen.



 | 20 cm  Bei diesen Geräten können Magnetfelder elektronische oder mechanische Störungen oder Beschädigungen hervorrufen. Dies gilt auch für Herzschrittmacher. Die erforderlichen Sicherheitsabstände sind den Handbüchern dieser medizinischen Geräte zu entnehmen.

 Dieses Gerät kann von Kindern ab 8 Jahren und darüber sowie von Personen mit verringerten physischen, sensorischen oder mentalen Fähigkeiten oder Mangel an Erfahrung und Wissen benutzt zu werden, wenn sie beaufsichtigt oder bezüglich des sicheren Gebrauchs des Gerätes unterwiesen wurden und die daraus resultierenden Gefahren verstehen. Kinder dürfen nicht mit dem Gerät spielen. Reinigung und Benutzer-Wartung dürfen nicht von Kindern ohne Beaufsichtigung durchgeführt werden.

 Vor dem Öffnen des Gerätes unbedingt die Anleitung zu Wartungsarbeiten lesen.

 Gerät – oder Teile davon – nicht in der Spülmaschine reinigen. Nicht spülmaschinenbeständig!

 Dieses Produkt nicht mit dem normalen Hausmüll entsorgen. Führen Sie es Ihrer örtlichen Entsorgungsstelle zu.

 Das Produkt ist nach den jeweiligen nationalen Vorschriften und Richtlinien approbiert und entspricht den EU-Normen.

### Sicherheitshinweise Magnethalter:

**ACHTUNG!** Sehr starker Magnet! Magnethälften nicht direkt zusammenbringen. Magneteile immer mit der ganzen Hand nur an den Seitenflächen greifen. Niemals Finger oder die Hand zwischen die Kontaktflächen bringen! Verletzungsgefahr!

Beim Hantieren mit der Magnethalterung sollten andere magne-

tische Gegenstände, insbesondere metallische Messer, Nadeln oder Scheren, die eine Verletzungsgefahr darstellen können, in einer sicheren Entfernung von mindestens 15 cm abgelegt werden. Bei der Lagerung bzw. beim Transport des Magnethalters unbedingt immer den mitgelieferten Abstandshalter aus Karton verwenden. Erhitzungen über 50°C führen unweigerlich zur Zerstörung des Magneten bzw. zum Verlust der Magnetwirkung.

## A Funktion

① Pumpenkorb (Vorderteil) ② Leistungsregler ③ Pumpenrad ④ Steckachse bei streamON+ 2000 und Achse mit Tüllen bei streamON+ 4000 und 5000 ⑤ Pumpe mit Pumpenkorb ⑥ Pumpenhalterung ⑦ 4 Dämpfungspuffer ⑧ Magnethalterung Innen ⑨ Magnethalterung Außen.

## B Montage



Für die nächsten Arbeitsschritte die Elemente des Magnethalters einzeln vorbereiten und weit voneinander ablegen – **sonst besteht Verletzungsgefahr.**

Mit leichtem Druck und einer Drehbewegung die Dämpfungspuffer in die zwei unteren und oberen Öffnungen der Pumpenhalterung einfügen (Abb. **B1**). Verbinden Sie die Pumpenhalterung mit der Magnethalterung für die Aquarium-Innenseite (Abb. **B2**).

Pumpenhalterung mit Magnet nun an der gewünschten Stelle im Aquarium positionieren und von außen mit der Magnethalterung fixieren. EHEIM Strömungspumpe unter Wasser in die Pumpenhalterung einrasten (Abb. **B3**).

## C Inbetriebnahme

Strömungspumpe im Aquarium so platzieren, dass sie bei unbeabsichtigtem Herunterfallen keinen Schaden verursacht.

Damit die Pumpe keine Luft einzieht, sollte sie ca. 10 cm unter der Wasseroberfläche montiert werden. Einstellen der gewünschten Strömungs-



richtung durch seitliche Drehbewegung nach links oder rechts bei vertikaler Fixierung der Pumpenhalterung (Abb. **C1/C2**) oder durch eine Auf- bzw. Abwärtsneigung der Pumpe bei horizontaler Fixierung der Pumpenhalterung (Abb. **C3/C4**).

Durch verschieben des Leistungsreglers ② im Bereich von – min. und + max. (Leistungsregler beidseitig mit leichtem Druck verschieben), kann die Durchflussmenge auf Wunsch eingestellt werden (Abb. **C5/C6**).

Inbetriebnahme über den Netzstecker.

## **D Pflege und Reinigung**

Netzstecker ziehen und sicherstellen, dass die Pumpe stromlos ist. Zur Entnahme der Pumpe, Lasche der Pumpenhalterung leicht von der Pumpe weg drücken und die Pumpe mit einer Kippbewegung aus der Halterung entfernen (Abb. **D1**). Mit einer Bürste oder einem Schwamm grobe Verunreinigungen am Pumpenkorb säubern. Strömungsöffnungen freilegen falls diese verstopft sind.

Pumpenkorb mit sanftem seitlichen Druck auf die Schnapphaken vom Motorkörper nach vorne abziehen (Abb. **D2**). Bei streamON+ 2000 Pumpenrad von der Steckachse nach vorne abziehen (Abb. **D3**). Bei streamON+ 4000 und 5000 ist die Achse vorne mittig im Pumpenkorb und hinten mittig im Pumpengehäuse jeweils in einer Gummitülle gelagert und komplett entnehmbar (Abb. **D4**).

Alle Pumpenteile gründlich abwaschen und mit EHEIM Bürsten-Set (Best.-Nr. 4009560) reinigen. Eventuelle Kalkablagerungen lassen sich entfernen, wenn man die Pumpenteile für einige Stunden in eine 10%ige Zitronensäurelösung einlegt. Anschließend gut abwaschen und alle Teile in umgekehrter Reihenfolge wieder zusammensetzen.

**TIPP:** Bei streamON+ 4000 und 5000 zuerst eine Gummitülle auf ein Achsende aufstecken und die Anlaufscheibe vor der Gummitülle platzieren (Abb. **D5**). Dann das Pumpenrad auf die Achse schieben und die vordere Gummitülle auf die Achse aufstecken.

Danach das komplett montierte Pumpenrad in das Lager im Pumpenkorb einsetzen und den Pumpenkorb vorsichtig auf die Pumpe aufstecken. Hierbei sollte darauf geachtet werden, dass das hintere Lager (Gummitülle) korrekt in der Aufnahme des Pumpengehäuses sitzt.

## Garantie

Dem Endabnehmer dieses Gerätes leisten wir **3 Jahre Garantie**, die mit dem Tag der Lieferung an ihn beginnen. Voraussetzung ist, dass dieser Garantieschein vom Händler ausgefüllt ist. Die Garantie erstreckt sich auf Material- und Montagefehler (außer auf Verschleißteile, z.B. Pumpenrad), nicht auf Schäden durch äußere Einflüsse oder unsachgemäße Behandlung. Sie wird nach unserer Wahl durch Austausch oder Reparatur der mangelhaften Teile geleistet.

Weitere Ansprüche gegen uns bestehen nicht, insbesondere übernehmen wir, soweit gesetzlich zulässig, keine Haftung für Folgeschäden, die durch dieses Gerät entstehen. Senden Sie im Garantiefall den ausgefüllten Garantieschein mit dem zu prüfenden Gerät an eine unserer Kundendienststellen oder an die zuständige Vertretung. Alle Sendungen an uns müssen portofrei erfolgen.

Unsere aktuelle Servicestelle finden Sie im Internet unter [www.eheim.de](http://www.eheim.de)

**EHEIM streamON<sup>+</sup> 2000**

**EHEIM streamON<sup>+</sup> 4000**

(bitte ankreuzen)

**EHEIM streamON<sup>+</sup> 5000**

Verkaufsdatum

Stempel und Unterschrift des Händlers

Flow pump *streamON+* 2000 (Art.-No. 1080 220)

Flow pump *streamON+* 4000 (Art.-No. 1081 220)

Flow pump *streamON+* 5000 (Art.-No. 1082 220)

Model: see type plate on motor body

### Thank you

for purchasing your new EHEIM streaming pump that provides you with optimum performance with maximum safety and reliability.

EHEIM streaming pumps are compact, highly efficient flow pumps providing optimal circulation of water in a freshwater or salt-water aquarium. In addition to its practical design, the pump also has a 3D set-up allowing it to be quickly and easily attached anywhere in the aquarium. The tried-and-trusted EHEIM quality guarantees a high level of reliability and is also low maintenance with low power consumption. The streaming pumps are mechanically adjustable and can be infinitely adjusted to the flow needs of the animals within in the aquarium.

## VERY IMPORTANT SAFETY INSTRUCTIONS

### READ AND FOLLOW ALL SAFETY INSTRUCTIONS.

- Check that the voltage shown on the label of the unit corresponds to the voltage of the mains supply.
- Disconnect all electrical appliances from the mains before placing hands in the water.
- The line cord of this unit cannot be replaced or repaired. Should the line cord become damaged the appliance must be discarded.
- Close supervision is necessary when any appliance is used by or near children.
- To avoid injury, do not contact moving parts.

- Always unplug an appliance from an outlet when not in use, before putting or taking off parts, and before cleaning. Never yank cord to pull plug from outlet. Grasp the plug and pull to disconnect.
- Do not use an appliance for other than intended use. The use of attachments not recommended or sold by the appliance manufacturer may cause an unsafe condition.
- Read and observe all the important notices on the appliance and its cord.
- Care should be taken to arrange the cord so that it will not be tripped over or pulled.
- **DANGER.** To avoid possible electric shock, special care should be taken since water is employed in the use of aquarium equipment. For each of the following situations, do not attempt repairs yourself; discard the appliance.
  - If the appliance shows any sign of abnormal water leakage, immediately unplug it from the power source.
  - Do not operate any appliance if it has a damaged cord or plug, or if it is malfunctioning or if it is dropped or damaged in any manner.

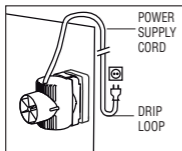

- To avoid the possibility of the appliance plug or receptacle getting wet, position aquarium stand and tank to one side of a wall mounted receptacle to prevent water from dripping onto the receptacle or plug.

A “drip loop”, shown in the figure, should be arranged by the user for each cord connecting the aquarium appliance to a receptacle. The “drip loop” is that part of the cord below the level of the receptacle, to prevent water travelling along the cord and coming in contact with the receptacle.

- If the plug or receptacle does get wet, **DON'T** unplug the cord, disconnect the fuse or circuit breaker that supplies power to the

appliance. Then unplug and examine for presence of water in the receptacle.

## KEEP THESE INSTRUCTIONS FOR FUTURE REFERENCE.

### Safety instructions



Read the operating and safety instructions carefully and comply with all instructions prior to operating this device. Keep these operating instructions in a safe place.



For indoor use only. For use with aquariums.



All electrical equipment in the water must be disconnected from the mains during care and maintenance work.



The connecting line of this device can not be replaced. When the line is damaged, the device must no longer be used. Never carry the pump by the cable; do not bend the cable.



To protect against contact voltage being too high, the fixture must have a residual current device with a rated release fault current not exceeding 30 mA. Ask your electrician.



The pump should not run dry. Temperature range from +4°C up to max. +35°C. The motor is protected from overheating.



For your own safety we recommend that you make a drip loop with the power cord. This drip loop prevents any water running along the cord from reaching the electrical socket. If an extension lead with several sockets or an external power supply is used, place it above the pump power connection.

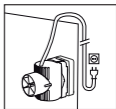

20 cm |

Such items can cause electronic or mechanical interference or damage. This also applies to pacemakers. The necessary safety distances can be found in the instruction manuals for such me-dical equipment.



This equipment can be used by children above the age of 8 or by persons with reduced physical, mental or sensory capacities or a lack of

experience or knowledge, provided they are supervised or have received instruction in the safe use of the equipment and therefore understand the risks involved. Do not allow children to play with this equipment. Do not allow children to clean or conduct user maintenance without supervision.



Always read these instructions before performing any maintenance work.



Do not clean the unit – or parts of it – in the dishwasher. Not dishwasher resistant.



Do not dispose of this product as normal household waste. Take it to your local refuse collection site.



The product has been approved of in accordance with the relevant national regulations and directives and complies with the EU standards.

### Notes on Safety Magnetic Holder:

**CAUTION! Very strong magnet! Do not bring the two magnetic halves together. Always grip magnetic pieces using the entire hand and only on the side sections.**

**Never put fingers or hands between the contact surfaces!**

**Risk of injury! When handling the magnetic holder, other magnetic objects, in particular metal knives, needles or scissors, which may pose a risk of personal injury should be placed at a safe distance of at least 15 cm. Always use the spacer brackets supplied when storing or transporting the magnet holder. Heating above 50 °C inevitably results in the destruction of the magnet and/or the loss of the magnetic effect.**

## A Function

① Pump basket (front section) ② Output regulator ③ Pump wheel  
④ full-floating axle by *streamON+* 2000 and axle with sleeves by *streamON+* 4000 and 5000 ⑤ Pump with pump basket ⑥ Pump holder  
⑦ 4 damping buffers ⑧ Magnetic holder inside ⑨ Magnetic holder outside.

## B Assembly



For the next steps, prepare the elements of the magnetic holder individually and place them far apart from each other - **there is otherwise a risk of injury**

Using light pressure and by making a rotating motion, insert the damping buffer into the two lower and upper openings of the pump holder (Fig. **B1**). Connect the pump holder to the magnetic holder designed for the inside of the aquarium (Fig. **B2**).

Now, position the pump holder with the magnet in the desired spot in the aquarium and lock into position with the magnetic holder from the outside. Click the EHEIM streaming pump into the pump holder below the water (Fig. **B3**).

## C Putting into operation

Place the streaming pump into the aquarium in such a way that it will not cause any damage if it accidentally falls off.

So that the pump does not draw-in any air, it should be mounted approximately 10 cm below the surface of the water. Set the desired direction of flow by rotating sideways to the left or right when holding plate is positioned vertically (Fig. **C1** and **C2**) or by inclining the pump backwards or forwards if the pump holder is positioned horizontally (Fig. **C3** and **C4**).

By shifting the output regulator ② within the –min. and +max. range (shift by lightly pressing on both sides of the output regulator), the flow rate can be adjusted as required (Fig. **C5** / **C6**).

Switch on using the mains plug.

## D Care and Cleaning

Unplug the mains plug and make sure that the pump is de-energized. To remove the pump, gently press the tab on the pump holder away from the pump and remove the pump by tilting it backwards out of the holder (Fig. **D1**). Use a brush or a sponge to clean away coarse dirt from the pump basket. Remove any blockages from the flow opening if they are clogged.

Remove the pump basket by gently pressing the sides of the latch hooks forwards away from the motor body (Fig. **D2**) With the *streamON+ 2000* pull the pump wheel forwards away from the full-floating axle (Abb. **D3**). With the *streamON+ 4000* and *5000*, the axles are at the front centre of the pump basket and at the rear centre of the pump casing and both housed in a rubber sleeve and can be removed completely (Abb. **D4**).

Thoroughly wash all the pump parts and clean using a EHEIM brush set (order No. 4009560). Possible limescale deposits can be removed by placing the pump parts for several hours into a 10 % citric acid solution. Then rinse thoroughly and put all the pieces back together in reverse order.

**TIP:** With the *streamON+ 4000* and *5000*, first plug a rubber sleeve onto end of the axle and place the stopper disk in front of the rubber sleeve (Fig. **D5**). Then push the pump wheel onto the axle and plug the front rubber sleeve onto the axle.

Subsequently, put the completely assembled pump wheel into the support in the pump basket and carefully plug the pump basket onto the pump. When doing this take care that the back support (rubber sleeve ) sits correctly in the holder of the pump casing.

## Guarantee

We shall give the ultimate buyer of this device a **three-year guarantee** that begins on the date of delivery to him. This applies on the condition that the certificate of guarantee was filled out by the dealer. This guarantee covers material and installation errors but not damage due to external influences or improper handling. It will be given at our own option by replacement or repair of the defective parts.

Further claims towards us do not exist, in particular we shall not assume any liability for consequential damage that arises due to this device insofar as this is permitted by law. In the event of damage, send the completed certificate of guarantee with the device to be checked to one of our customer service offices or to the responsible agency.

All shipments must be made to us postage free.

You will find our current service centre on the Internet at **[www.eheim.de](http://www.eheim.de)**



**EHEIM streamON+ 2000**

**EHEIM streamON+ 4000**

(please mark box)

**EHEIM streamON+ 5000**

Sale date

Stamp and signature of the dealer

Français

**EHEIM**

**Pompe à flux *streamON+* 2000 (Article nr. 1080 220)**

**Pompe à flux *streamON+* 4000 (Article nr. 1081 220)**

**Pompe à flux *streamON+* 5000 (Article nr. 1082 220)**

Modèle: voir la plaquette sur le corps moteur

## **Merci**

d'avoir acheté la nouvelle pompe à flux EHEIM qui vous offre une prestation optimale en toute sécurité et fiabilité.

Les pompes à flux EHEIM sont compactes et de haute efficacité pour une circulation optimale de l'eau dans l'aquarium d'eau douce ou d'eau de mer. Sa conception pratique permet en plus de son réglage 3D une fixation rapide et simple pour chaque emplacement souhaité dans l'aquarium. La qualité prouvée EHEIM garantit une haute fiabilité pour

un entretien minime et une consommation basse d'énergie. Les pompes à flux sont mécaniquement réglables et peuvent être ajustées par degrés au flux demandé par les animaux présents dans l'aquarium.

## Consignes de sécurité



Avant la mise en marche de cet appareil, lisez et respectez attentivement la notice d'utilisation et les consignes de sécurité. Conservez impérativement cette notice d'utilisation.



Usage intérieur exclusivement. Destiné à être utilisé uniquement en aquariophilie.



Avant d'effectuer des travaux d'entretien ou de maintenance, déconnectez du réseau tous les appareils installés dans l'eau.



Le câble réseau de l'appareil ne peut pas être remplacé. L'usage de l'appareil est interdit lorsque le câble est endommagé. Ne jamais porter la pompe avec le câble; ne pas plier le câble.



Pour protéger l'installation contre une haute tension de contact, celle-ci doit être pourvue d'un disjoncteur pour courant différentiel avec un courant de défaut dont la valeur ne dépasse pas 30mA. Demandez conseil à votre électricien.



La pompe ne doit pas marcher à sec. À utiliser entre +4°C et 35°C max. Le moteur est protégé contre la surchauffe.



Pour votre propre sécurité, nous vous recommandons de former un col de cygne avec le câble électrique pour éviter que l'eau s'écoulant éventuellement de long du câble ne pénètre dans la prise. En utilisant par exemple une multiprise, celle-ci doit être placée plus haut que la prise de secteur du filtre.

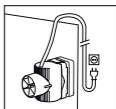

20 cm  Ces appareils peuvent provoquer des champs magnétiques, des dysfonctionnements électroniques ou mécaniques ou des endommagements. Ceci vaut également pour les stimulateurs cardiaques. Veuillez prendre en considération les distances de sécurité indiquées dans les manuels de ces appareils médicaux.



Cet appareil peut être utilisé par des enfants à partir de l'âge de 8 ans, ainsi que par des personnes aux capacités physiques, sensorielles ou mentales réduites ou dépourvues d'expérience et de connaissance, si elles sont surveillées ou ont reçu des instructions sur l'utilisation en toute sécurité de l'appareil ainsi que sur les dangers qui en résultent.

**Ne laissez pas les enfants jouer avec l'appareil. Ne laissez pas les enfants nettoyer ou opérer l'entretien par l'utilisateur sans surveillance.**



**Lors des opérations d'entretien, lisez impérativement la notice avant d'ouvrir l'appareil.**



**Ne nettoyez pas cet appareil – ou les pièces qui le composent – au lave-vaisselle. Ne résiste pas au lave-vaisselle.**



**Ne pas jeter le présent produit à la poubelle. Ramenez-le à votre lieu de décharge locale.**



**Ce produit a été homologué en conformité avec les différentes prescriptions et directives nationales et respecte les normes UE.**

### **Consignes de sécurité du support magnétique:**

**ATTENTION! Magnét très puissant! Ne jamais rapprocher directement des moitiés magnétiques. Saisissez toujours les parties magnétiques avec toute la main et uniquement par les côtés extérieurs. Ne mettez jamais les doigts ou la main entre les surfaces de contact. Risque de blessure!**

**Lors d'une manipulation du support magnétique, les autres objets magnétiques pouvant représenter un risque de blessure, en particulier les couteaux métalliques, les aiguilles ou les ciseaux doivent être placés à une distance minimale de sûreté de 15 cm. En cas de stockage ou de transport utilisez impérativement toujours le support d'espacement en carton contenu dans la livraison. Les réchauffements à plus de 50°C conduisent inévitablement à la destruction du magnét ou à la perte de l'effet magnétique.**

## **A Fonction**

- ① Panier pompe (partie avant) ② Régulateur de débit ③ Turbine  
④ Axe amovible pour *streamON+* 2000 et axe avec manchons pour *streamON+* 4000 et 5000 ⑤ Pompe avec panier pompe ⑥ Support pompe ⑦ Tampons amortisseurs ⑧ Support magnétique intérieur ⑨ Support magnétique extérieur

## B Montage



Pour les prochaines étapes, préparez séparément les éléments du support magnétique et placez-les loin l'un de l'autre - **il y a sinon un risque de blessure.**

En pressant légèrement et par un mouvement de rotation insérez les tampons amortisseurs dans les deux orifices en bas et en haut du support de la pompe (cf. **B1**). Connectez le support de la pompe avec le support magnétique pour l'intérieur de l'aquarium (cf. **B2**).

Positionnez le support de la pompe avec le magnet à l'endroit désiré dans l'aquarium et fixez de l'extérieur avec le support magnétique. Emboîtez sous l'eau la pompe à flux EHEIM dans le support de la pompe (cf. **B3**).

## C Mise en service

Placez la pompe à flux dans l'aquarium de manière à éviter tout dommage en cas de chute accidentelle.

Pour éviter que la pompe aspire de l'air, veillez à ce que le montage soit opéré à 10 cm environ en dessous de la surface de l'eau.

Réglez la direction de flux désirée en tournant de côté à gauche ou à droite dans le cas d'une fixation verticale du support de la pompe (cf. **C1** et **C2**) ou en inclinant vers le haut ou vers le bas en cas de fixation horizontale (cf. **C3** et **C4**).

En déplaçant le régulateur de débit ② entre min – et max + (déplacez en poussant légèrement les deux côtés du régulateur de débit), vous pouvez régler à votre gré la quantité du flux (cf. **C5** / **C6**).

Mise en service par la fiche électrique.

## D Entretien et nettoyage

Débranchez la fiche et assurez-vous que la pompe ne soit pas sous courant. Pour retirer la pompe, poussez légèrement la languette du support de la pompe et retirez la pompe du support en basculant (cf. **D1**). Nettoyez les saletés grossières présentes dans le panier de la pompe à l'aide d'une brosse ou d'une éponge. Dégagez l'orifice de flux si celui-ci est bouché.

Retirez vers l'avant le panier de la pompe en pressant doucement sur les côtés des crochets de verrouillage du corps moteur (cf. **D2**). Pour le modèle *streamON+ 2000*, retirez vers l'avant la turbine de l'axe amovible (cf. **D3**). Pour le modèle *streamON+ 4000* et *5000*, l'axe est centré à l'avant du panier de la pompe et centré à l'arrière du boîtier de la pompe, dans chaque cas il est logé dans un manchon en caoutchouc et peut être complètement retiré (cf. **D4**).

Lavez soigneusement toutes les parties de la pompe et nettoyez avec le set de brosses EHEIM (nr. de commande 4009560). Les dépôts éventuels de calcaire peuvent être enlevés en trempant les parties de la pompe dans une solution à 10 % d'acide citrique pendant quelques heures. Rincez ensuite soigneusement et rassemblez toutes les pièces dans l'ordre inverse.

**Conseil:** Pour le *streamON+ 4000* et *5000* montez d'abord un manchon en caoutchouc à l'extrémité de l'axe et placez le disque de butée à l'avant du manchon en caoutchouc (cf. **D5**). Poussez ensuite la turbine sur l'axe et mettez le manchon en caoutchouc de devant sur l'axe.

Placez ensuite la turbine complètement montée dans le support du panier de la pompe. Mettez après soigneusement le panier de la pompe dans la pompe. Ce faisant, veillez à ce que le support arrière (manchon en caoutchouc) soit correctement emplaced dans le support du boîtier de la pompe.

## Garantie

Nous offrons à chaque acheteur une garantie de 3 ans à partir de la date de livraison de l'appareil. Pour en bénéficier, le bon de garantie ci-joint doit impérativement être rempli par le revendeur. La garantie couvre les défauts du matériel et de montage mais ne s'étend pas aux dommages causés par des éléments extérieurs ou par une utilisation non conforme. Elle consiste, à notre choix, en un remplacement ou une réparation des pièces défectueuses.

Aucun autre recours ne pourra être élevé contre nous, nous n'assumons notamment, dans la mesure où la loi le permet, aucune responsabilité pour tout dommage indirect causé par l'appareil. Pour faire valoir la garantie, envoyer le bon de garantie rempli et l'appareil à vérifier à notre service après-vente ou à votre revendeur agréé.

Tout envoi doit nous parvenir franco de port.

Vous pouvez trouver notre service clients actuel sur internet:

**[www.eheim.de](http://www.eheim.de)**

**EHEIM streamON+ 2000**

**EHEIM streamON+ 4000**

(veuillez cocher la case)

**EHEIM streamON+ 5000**

Date d'achat

Tampon et signature du revendeur

Nederlands

**EHEIM**

**Stromingspomp streamON+ 2000 (Artnr. 1080 220)**

**Stromingspomp streamON+ 4000 (Artnr. 1081 220)**

**Stromingspomp streamON+ 5000 (Artnr. 1082 220)**

Uitvoering: zie typeplaatje op de motor

### Dank u

voor de aankoop van uw nieuwe EHEIM stromingspomp die u een optimale prestatie bij de hoogste veiligheid en betrouwbaarheid biedt.

De EHEIM-stromingspompen zijn compacte hoog efficiënte stromingspompen voor de optimale waterbeweging in het zoet- of zeewateraquarium. Het praktische design maakt aanvullend aan de 3D-instelling een snelle, ongecompliceerde bevestiging op elke gewenste plaats in het aquarium mogelijk. De beproefde EHEIM-kwaliteit waarborgt een hoge betrouwbaarheid bij gering onderhoud en laag stroomverbruik.

De stromingspompen zijn mechanisch regelbaar en kunnen traploos op het stromingshoeveelheid van de verzorgde dieren in het aquarium worden ingesteld.

## Veiligheidsinstructies



**Vóór inbedrijfstelling van dit apparaat de handleiding en de veiligheidsinstructies aandachtig lezen en in acht nemen. Deze handleiding absoluut goed opslaan.**



**Alleen in gesloten ruimten voor aquaristische inzetbereiken gebruiken.**



**Voordat U met Uw handen in het aquariumwater komt moeten alle stekkers van de zich in het water bevindende elektrische apparaten uit het stopcontact gehaald worden.**



**Bij beschadiging van de kabel mag het apparaat niet meer gebruikt worden. Pomp nooit aan de kabel dragen; kabel niet knikken.**



**Ter bescherming tegen een te hoge contactspanning moet de installatie een aardlekschakelaar een nominale uitschakelstroom van niet meer dan 30 A bezitten. Informeer bij uw elektriciteitsexpert.**



**De pomp mag niet drooglopen. Temperatuurbereik van +4°C tot max. +35°C. De motor is tegen oververhitting beveiligd.**



**Voor Uw eigen veiligheid is het aan te bevelen met het snoer een druppellus te creëren, die verhindert, dat eventueel langs de kabel lopend water in het stopcontact komt. Bij gebruik van een losse contactdoos dient deze boven de filter-aansluitkabel geplaatst te worden.**

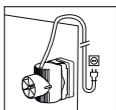

20 cm



**Bij deze toestellen kunnen magneetvelden tot elektronische of mechanische storingen of beschadigingen leiden. Dit geldt ook voor pacemakers. De noodzakelijke veiligheidsafstanden vindt u in de handboeken van deze medische toestellen.**



**Dit apparaat mag door kinderen vanaf 8 jaar en daarboven en door personen met verminderde psychische, sensorische of mentale bekwaamheden, met gebrek aan ervaring of ontbrekende vakkennis worden gebruikt, als zij door een persoon worden begeleid of in het gebruik van het apparaat werden geïnstrueerd en de daaruit**

voortvloeiende gevaren verstaan. Kinderen mogen niet met het apparaat spelen. Reiniging en gebruikersonderhoud mogen niet door kinderen zonder toezicht worden uitgevoerd.



Vóór opening van het apparaat absoluut de gebruiksaanwijzing voor onderhoudswerkzaamheden lezen.



Het apparaat – of delen daarvan – niet reinigen in de vaatwasmachine. Niet vaatwasmachinebestendig!



Dit product niet in het normale huisvuil gooien. Breng het naar uw lokaal afvalverwerkingspunt.



Dit toestel is goedgekeurd overeenkomstig de respectieve nationale voorschriften als ook richtlijnen en voldoet aan de EU-normen.

### Veiligheidsinstructies magneethouder:

**LET OP! Zeer sterke magneet! Magneethelften niet direct samenbrengen. Magneetdelen altijd met de hele hand uitsluitend aan de zijvlakken grijpen. Nooit de vingers of hand tussen de contactvlakken steken! Verwondingsgevaar!**

Bij het hanteren van de magneethouder dienen andere magnetische voorwerpen, speciaal metalen messen, naalden of scharen die een risico voor verwonding kunnen voorstellen, op een veilige afstand van ten minste 15 cm te worden gelegd. Bij opslag of transport van de magneethouder absoluut altijd de meegeleverde afstandhouder uit karton benutten. Verwarmingen boven 50°C leiden onvermijdelijk tot vernielen van de magneten of tot verlies van de magnetische werking.

## A Werking

- ① pompkorf (voorste deel)
- ② Vermogensregelaar
- ③ Pompwiel
- ④ Steekas bij *streamON+* 2000 en as met tuiten bij *streamON+* 4000 en 5000
- ⑤ Pomp met pompenkorf
- ⑥ Pomphouder
- ⑦ 4 Dempingbuffers
- ⑧ Magneethouder binnen
- ⑨ Magneethouder buiten.



## B Montage



Voor de volgende werkstappen de elementen van de magneethouder afzonderlijk voorbereiden en ver uit elkaar leggen - **omwille van verwondingsgevaar.**

Met zachte druk en een draaibeweging de dempingbuffers in der twee onderste en bovenste openingen van de pomphouder invoegen (Afb. **B1**)  
Verbind de pomphouder met de magneethouder voor de binnenzijde van het aquarium (Afb. **B2**)

Pomphouder met magneet nu op de gewenste plaatst in het aquarium plaatsen en aan de buitenkant met de magneethouder fixeren. EHEIM-stromingspomp onder water in de pomphouder in elkaar laten grijpen (Afb. **B3**)

## C Ingebruikneming

Stromingspomp zo in het aquarium plaatsen dat deze bij onopzettelijk neervallen geen schade veroorzaakt.

Om het aanzuigen van lucht te vermijden, dient de pomp ca. 10 cm onder het wateroppervlak te worden gemonteerd. Instellen van de gewenste stromingsrichting door een zijdelingse draaibeweging naar links of rechts bij de verticale fixatie van de houderplaat (Afb. **C1** en **C2**) of door een op- of neerwaartse neiging van de pomp bij een horizontale fixatie van de pomphouder (Afb. **C3** en **C4**). Ingebruikneming met de netstekker

Door het verschuiven van de vermogensregelaar 2 in het bereik van de – min. end + max. (vermogensregelaar aan beide zijden met lichte druk verschuiven) kan het debiet naar wens worden ingesteld (Afb. **C5 / C6**).

Ingebruikneming met de netstekker

## D Verzorging en reiniging

Netstekker trekken en waarborgen dat de pomp stroomloos is. Voor het wegnemen van de pomp, de lus van de pomphouder lichtjes van de pomp wegdrücken en de pomp met een kantelbeweging uit de houder verwijderen (Afb. **D1**) Met een borstel of een spons de grove verontreinigingen aan de pompkorf schoonmaken. Stromingsopeningen vrij maken als deze verstopt zijn.

Pompkorf met zachte zijdelingse druk aan de klikhaak van de motor naar voor aftrekken (Afb. **D2**). Bij het *streamON+* 2000 pompwiel van de steekas naar voor aftrekken (Afb. **D3**). Bij de *streamON+* 4000 en 5000 is de as vooraan in het midden van de pompkorf en achteraan in het midden van de pompbehuizing in een rubberen koker gelegerd en volledig afneembaar (Afb. **D4**).

Alle pompdelen grondig afwassen en met de EHEIM borstelset (Bestnr. 4009560) reinigen. Eventuele kalkaanslag kan worden verwijderd wanneer men de pompdelen gedurende enkele uren in een 10% citroenzuuroplossing legt. Aansluitend goed afwassen en alle delen in omgekeerde volgorde weer monteren.

**TIP:** Bij de *streamON+* 4000 en 5000 eerste de rubberen koker op het aseinde steken en de aanloopschijf voor de rubberen koker plaatsen (Afb. **D5**). Dan het pompwiel op de as schuiven en de voorste rubberen koker op de as steken.

Daarna het volledig gemonteerde pompwiel in het lager van de pompkorf zetten en de pompkorf voorzichtig op de pomp steken. Hierbij dient erop te worden gelet dat het achterste lager (rubberen koker) correct in de opnemings van de pompbehuizing zit.

## Garantie

Wij geven de koper van dit apparaat **3 jaar garantie**, die op de dag waarop hij het apparaat geleverd krijgt, begint. Voorwaarde is dat dit garantiebewijs door de handelaar is ingevuld. De garantie is van toepassing op materiaal- en montagefouten (behalve op aan slijtage onderhevige onderdelen, bijv. rotor), niet op schade door invloeden van buitenaf of een verkeerde behandeling. De garantie wordt naar onze keuze geleverd door vervanging of reparatie van de gebrekkige onderdelen.

Verdere aanspraken jegens ons bestaan niet, met name aanvaarden wij, voorzover wettelijk toegestaan, geen aansprakelijkheid voor vervolgschade, die door dit apparaat ontstaat. Zend in geval van garantie het ingevulde garantiebewijs met het te onderzoeken apparaat aan één van onze klantenservicepunten of aan de verantwoordelijke vertegenwoordiging. Alle zendingen aan ons dienen franco te geschieden.

Onze huidige servicediensten vindt U op  
**[www.eheim.de](http://www.eheim.de)**

**EHEIM streamON+ 2000**

**EHEIM streamON+ 4000**

(Aankruisen a.u.b.)

**EHEIM streamON+ 5000**

Verkoopsdatum

Stempel en handtekening van de handelaar

Svenska

**EHEIM**

Flödespump **streamON+ 2000** (art-nr. 1080 220)

Flödespump **streamON+ 4000** (art-nr. 1081 220)

Flödespump **streamON+ 5000** (art-nr. 1082 220)

Utförande: se typskylten på motorhuset

### Tack så mycket

för köpet av din nya EHEIM flödespump, som ger dig optimal effekt kombinerat med högst möjliga säkerhet och tillförlitlighet.

EHEIM flödespumpar är kompakta högpresterande flödespumpar för optimal vattencirkulation i söt- eller saltvattenakvarium. Pumpens praktiska design möjliggör förutom 3D-inställningen en snabb, okomplicerad montering överallt i ditt akvarium. Den beprövade EHEIM-kvaliteten garanterar hög tillförlitlighet vid minimalt underhåll och

låg strömförbrukning. Flödespumparna kan regleras mekaniskt och kan ställas in steglöst för att passa det flödesbehov djuren i akvariet har.

## Säkerhetsanvisningar



Läs under alla omständigheter bruksanvisningen och säkerhetsinformationen noga innan du tar denna apparat i drift. Det är viktigt att spara bruksanvisningen för framtida bruk.



Använd den endast i slutna rum för akvarieändamål.



Skilj strömförsörjningen från nätet till elutrustingen som ligger i vattnet innan du utför underhåll eller skötsel.



Nätkabeln till denna utrustning kan inty bytas ut. Om kabeln har skadats får du inte längre använda utrustningen. Bär aldrig pumpen i kabeln. Vik inte kabeln.



Som skydd mot för hög kontaktspänning måste installationen innehålla ett felströmsskydd med en nominell utlösningsström på högst 30 mA. Fråga en auktoriserad elektriker.



Pumpen får inte torrköras. Temperaturområde mellan +4°C till max. +35°C. Motorn är skyddad mot överhettning.



Av säkerhetsskäl rekommenderar vi att man hänger anslutningskabeln till filtret så att en droppögla bildas och förhindrar att eventuellt på kabeln rinnande vatten kommer in i vägguttaget. Om man använder en grenkontakt i vägguttaget bör detta vara högre placerat än kabelanslutningen i filtret.

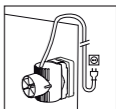

20 cm



Vid dessa apparater kan magnetfält orsaka elektroniska eller mekaniska störningar eller skador. Detta gäller även för pacemaker. Erforderligt säkerhetsavstånd framgår av handböckerna till resp. medicinska apparater.



Denna apparat kan användas av barn från och med 8 år och äldre samt av personer med nedsatt fysisk, sensorisk och mental förmåga eller bristande erfarenhet och kunskap, under förutsättning att de befinner sig under uppsikt eller har undervisats om apparatens säkra användning. Barn får inte leka med apparaten. Rengöring och

användarunderhåll får ej utföras av barn utan att en vuxen person håller uppsikt.



Läs under alla omständigheter instruktionerna för underhåll innan du öppnar apparaten.



Rengör inte apparaten – eller delar därav – i diskmaskinen. Ej diskmaskinssäker!



Denna produkt ska inte kastas bort i de normala hushållssoporna. Lämna in den till det lokala återvinningsstället.



Produkten är godkänd enligt gällande nationella föreskrifter och riktlinjer och uppfyller EU-standarderna.

### Säkerhetsinformation magnethållare:

**OBS! Mycket stark magnet! För inte direkt ihop magnethalvorna. Ta alltid endast i sidorna och med hela handen i magnetkomponenter. För aldrig fingrar eller handen mellan kontaktytorna! Risk för personsador!**

Vid hantering av magnethållare bör andra magnetiska föremål, särskilt knivar av metall, nålar eller saxar, som kan förorsaka personsador, placeras på ett säkert avstånd på minst 15 cm. Använd alltid den medföljande avståndshållaren av papp vid förvaring resp. transport av magnethållaren. Uppvärmning över 50° C innebär undantagslöst att magneten förstörs resp. förlorar sin magnetism.

## A Funktion

- ① Pumpens korg (främre delen) ② Effektregulator ③ Pumphjul  
④ Stickaxel vid *streamON+* 2000 och axel med hylsor vid *streamON+*  
4000 och 5000 ⑤ Pump med korg ⑥ Pumphållare ⑦ 4 dämpare  
⑧ Inre magnethållare ⑨ Yttre magnethållare

## B Montering



För de efterföljande arbetsmomenten måste magnethållarens komponenter förberedas enskilt och placeras långt ifrån varandra – **annars föreligger risk för personsador.**

Med ett lätt tryck och en rotationsrörelse för du in dämpningarna i de två nedre och övre öppningarna på pumpens hållare (bild **B1**). Anslut pumpens hållare till magnethållaren till akvariets insida (bild **B2**).

Placera nu pumpens hållare med magneten på önskad plats i akvariet och fixera från utsidan med magnethållaren. Klicka fast EHEIM flödespumpen under vattnet i pumpens hållare (bild **B3**).

## **C** Idrifttagning

Placera flödespumpen i akvariet så att den inte kan förorsaka skador om den skulle falla ned.

För att undvika att pumpen drar in luft, bör den monteras ca 10 cm under vattenytan. Önskad flödesriktning ställs in genom att vrida sidledes till vänster eller höger (vertikal montering av hållarplattan – bild **C1** och **C2**) eller genom att luta pumpen uppåt eller nedåt (vid horisontell montering av pumpens hållare – bild **C3** och **C4**).

Genom att skjuta effektregulatorn ② mellan – min. och + max. (effektregulatorn kan skjutas med ett lätt tryck på båda sidor), kan genomströmningsmängden ställas in på önskad nivå (bild **C5** / **C6**).

Idrifttagning med hjälp av stickkontakten.

## **D** Skötsel och rengöring

Dra ut stickkontakten och säkerställ, att pumpen är utan ström. För att ta av pumpen trycker du lätt (bort från pumpen) på låsanordningen på pumpens hållare och tar ut pumpen ur hållaren med en tipp Rörelse (bild **D1**). Avlägsna grova föroreningar på pumpens korg med hjälp av en borste eller svamp. Rensa öppningarna för strömningen om dessa är igentäppta.

Dra av pumpens korg framåt från motorhuset genom ett lätt tryck i sidled på kroken (bild **D2**). Vid *streamON+ 2000* måste pumphjulet dras av framåt från stickaxeln (bild **D3**). Vid *streamON+ 4000* och *5000* har den komplett löstgabbbara axeln lagrats i en gummihylsa framtill i mitten av korgen och baktill mitt i motorhuset (bild **D4**).

Tvätta alla pumpens komponenter noga och rengör med EHEIM borstset (beställningsnr. 4009560). Eventuella kalkavlagringar kan avlägsnas, om

man lägger pumpens komponenter några timmar i en citronsyralösning. Tvätta därefter alla komponenter noga och montera dem igen i omvänd ordningsföljd.

**TIPS:** Vid *streamON+* 4000 och 5000 sticker man först en gummihylsa på en axelände och därefter placeras en mellanläggsbricka framför gummihylsan (bild **D5**). Skjut sedan pumphjulet på axeln och stick den främre gummihylsan på axeln.

Därefter sätts det komplett monterade pumphjulet in i lagret i pumpens korg. Stick sedan försiktigt korgen på pumpen. Härvid bör säkerställas, att det bakre lagret (gummihylsa) sitter korrekt fast i pumphusets öppning.

## Garanti

Till den slutliga användaren av denna utrustning lämnar vi **3 års garanti** som gäller från leveransdatum till denna användare. En förutsättning för garantianspråk är att detta garantibevis har fyllts i av försäljaren. Garantin gäller för material- och monteringsfel (förutom slitagedelar, t ex rotor), och ej för skador som har uppstått av yttre påverkan eller olämplig hantering. Vi påtar oss ansvaret att avgöra om utrustningens defekta delar ska bytas ut eller repareras.

Ytterligare anspråk gentemot oss föreligger inte, och vi påtar oss särskilt, om detta överensstämmer med gällande lagstiftning, inget ansvar för följdskador som kan uppstå av denna utrustning. Vid anspråk på garanti ska det ifyllda garantibeviset skickas in tillsammans med utrustningen till ett av våra kundtjänst-serviceställen eller till din behöriga representant. Alla försändelser till oss måste vara tillräckligt frankerade.

Vårt aktuella serviceställe hittar du på Internet:

**[www.eheim.de](http://www.eheim.de)**

**EHEIM *streamON+* 2000**

**EHEIM *streamON+* 4000**

(kryssa för)

**EHEIM *streamON+* 5000**

Försäljningsdatum Återförsäljarens stämpel och namnteckning

Norsk

**EHEIM**

Strømningspumpe **streamON<sup>+</sup> 2000** (Art.-Nr. 1080 220)

Strømningspumpe **streamON<sup>+</sup> 4000** (Art.-Nr. 1081 220)

Strømningspumpe **streamON<sup>+</sup> 5000** (Art.-Nr. 1082 220)

Utførelse: Se typeskilt på motorkropp

## Takk

for kjøpet av din nye EHEIM-strømningspumpe, som tilbyr optimal ytelse til største sikkerhet og pålitelighet.

EHEIM-strømningspumper er kompakte, høyeffektive strømningspumper for omveltning av fersk- og saltvannsakvarier. Det praktiske designet gjør det mulig for ekstra 3D-innstillinger av et raskt, ukomplisert feste på ethvert ønsket sted i akvariumet. Den verdsette EHEIM-kvaliteten garanterer en høy pålitelighet ved lite vedlikehold og lavt strømforbruk. Strømningspumpene kan reguleres mekanisk og kan trinnløst stilles inn etter strømningsbehovet til de forskjellige dyrene i akvariumet.

## Sikkerhetsinstrukser



Før utstyret tas i bruk er det viktig at du leser og følger bruksanvisningen og sikkerhetsanvisningene. Husk å ta godt vare på bruksanvisningen.



Pumpen må kun brukes i lukkede rom og for akvarier.





Ved vedlikeholdsarbeider og pleie må alle de elektroapparatene som befinner seg i vannet skilles fra nettet.



Forbindelsesledningen til dette apparatet kan ikke erstattes. Dersom ledningen blir skadet, må apparatet ikke brukes lengre. Bruk aldri kablen til å bære pumpen med; kablen skal heller ikke bøyes.



Som berøringsbeskyttelse må det finnes strømverm med dimensjonert utløserstrøm som ikke overstiger 30mA. Ta kontakt med en fagperson.



Pumpen må ikke gå tørr. Temperaturområde +4°C til max. +35°C. Motoren er sikret mot overoppheting.



Av hensyn til din egen sikkerhet anbefaler vi å lage en dryppe-sløyfe med tilkopplingsledningen, slik at eventuelt vann som renner langs ledningen, ikke kommer inn i stikkkontakten. Ved bruk av en fordelingsstikkontakt eller en ekstern nettmodul, må denne plasseres høyere enn pumpens nettilkopling.

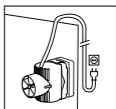

20 cm |  Ved denne typen innretninger kan magnetfelder forårsake elektroniske eller mekaniske forstyrrelser og skader. Dette gjelder også for pacemakere. De nødvendige sikkerhetsavstandene som må overholdes, er oppført i håndbøkene for de aktuelle medisinske apparatene.



Dette apparatet kan brukes av barn over 8 år samt personer med begrensede fysiske, sensoriske eller mentale evner, eller som mangler erfaring og kunnskap, når de er under oppsikt eller opplæring i sikker bruk av apparatet og dermed forstår de medfølgende farene. Barn må ikke leke med apparatet. Rengjøring og vedlikehold må ikke utføres av barn uten oppsikt.



Les serviceinstruksen før du åpner apparatet.



Apparatet – inkludert dets enkeltdeler – må ikke vaskes i oppvaskmaskin. Utstyret tåler ikke maskinvask!



Produktet må ikke kastes som vanlig husholdningsavfall. Det skal leveres til ditt lokale deponi.



Produktet er godkjent i henhold til gjeldende nasjonale forskrifter og direktiver og er i samsvar med EU-standardene.

## Sikkerhetsanvisning for magnetholder:

**OBS! Meget sterk magnet! Bring ikke magnetdelene direkte sammen. Ta kun magnetdelene med hele hånden på magnetsidene. Legg aldri fingre eller hender mellom kontaktflatene! Fare for skade! Ved håndtering av magnetholderen burde andre magnetiske gjenstander, som kan påføre skade – spesielt metalliske kniver, nåler eller sakser – holdes minst 15 cm unna. Ved lagring eller transport av magnetholderen, må alltid den medfølgende avstandsholderen av kartong benyttes. Varme over 50°C fører til at magnetene blir ødelagt, eller magneteffekten svekkes.**

## A Funksjon

① pumpekurv (frontdel) ② kraftregulator ③ pumpehjul ④ flytende akse på *streamON+* 2000 og akse med dyse på *streamON+* 4000 og 5000 ⑤ pumpe med pumpekurv ⑥ pumpebrakett ⑦ 4 dempeputer ⑧ magnetholder indre ⑨ magnetholder ytre

## B Montering



Separer så magnetholderne fra hverandre og hold dem langt unna hverandre – **om ikke er det fare for at skade forekommer.**

Sett dempeputene inn med et lett trykk og en dreiebevegelse i de to nedre og øvre åpningene av pumpebraketten (Figur **B1**). Koble pumpebraketten og magnetholderen sammen på innsiden av akvariumet (Figur **B2**).

Plasser nå pumpebraketten med magnet på ønsket sted i akvariumet og lås fast fra utsiden med magnetholderen. Lås EHEIM-strømningspumpen i pumpebraketten under vann (Figur **B3**).

## C Oppstart

Plasser strømningspumpen i akvariumet slik at den ikke utgjør noen skade om den faller ned.

For at pumpen ikke skal ta inn luft, burde den monteres ca. 10 cm under vannoverflaten.

Still inn ønsket strømningsretning gjennom laterale dreiebevegelser mot høyre eller venstre ved vertikalt oppsett av braketten (Figurer **C1** og **C2**) eller ved å vippe pumpen opp eller ned ved horisontalt oppsett av braketten (Figurer **C3** og **C4**).

Ved å skyve kraftregulatoren fra - min. og + maks. (skyv kraftregulatoren på begge sider med lett trykk), kan gjennomstrømningsmengden stilles inn etter ønske (Figur **C5** / **C6**).

Startes med nettplugg.

## **D Pleie og rengjøring**

Dra ut nettpluggen og sørg for at pumpen er strømløs. For uttak av pumpen, dra pumpebraketten forsiktig vekk fra pumpen og fjern pumpen med en vippebevegelse fra braketten (Figur **D1**). Vask skitt på pumpekurven med en børste eller svamp. Avdekk strømningsåpningen i tilfelle den er forstoppet.

Trekk pumpekurven med forsiktige trykk på klikkroken foran på motorkroppen (Figur **D2**). På *streamON+ 2000* Trekk ut pumpehjulet fra fronten på den flytende akselen (Figur **D3**). På *streamON+ 4000* og *5000* er akselen foran på midten på pumpekurven og lagret midt bak på pumpehuset med en gummidyse, og kan komplett fjernes (Figur **D4**).

Vask alle pumpedeler grundig og rengjør med EHEIM børstesett (Best.nr. 4009560) . Eventuelle kalklagringer lar seg fjerne om man legger pumpedelen noen timer i en sitronsyreløsning på rundt 10 %. Skyll til slutt godt av og monter alle delene sammen igjen.

**TIPS:** På *streamON+ 4000* og *5000*, sett først en gummidyse på en akselende og plasser anløpsskiven foran gummidysen (Figur **D5**). Skyv pumpehjulet på akselen, og sett den fremre gummidysen på akselen.

Sett så det komplett monterte pumpehjulet i lageret i pumpekurven og plugg forsiktig pumpekurven på pumpen. Vær her oppmerksom på at det bakerste lageret (gummidysen) sitter korrekt i opptaket til pumpehuset.

## Garanti

Sluttbrukeren av dette apparatet gir vi en **tre års garanti**, som begynner med den dagen pumpen ble levert ham. Forutsetning er at dette garantibeviser er fylt ut av forhandleren.

Garantien gjelder material- og monteringsfeil (unntatt på slitedeler, f.eks. rotor) og gjelder ikke for skader som er oppstått på grunn av innflytelse utenifra eller ufagmessig behandling. Etter vårt valg ytes garantien enten gjennom bytte eller reparasjon av de delene som oppviser mangler.

Ytterligere krav kan ikke stilles oss, spesielt overtar vi, så fremt tillatt etter loven, ingen garanti for følgeskader som oppstår gjennom dette apparatet. I garantitilfelle ber vi om at den utfylte gaantiseddelen sendes sammen med apparatet som skal kontrolleres til en av våre kundeservice-avdelinger eller til den ans-varlige representanten. Alle sendinger til oss må frankeres.

Våre aktuelle servicesteder finner du på Internett under:

**[www.eheim.de](http://www.eheim.de)**

***EHEIM streamON+ 2000***

***EHEIM streamON+ 4000***

(hak av)

***EHEIM streamON+ 5000***

Kjøpsdato

Stempel og underskrift av forhandler

**Virtauspumppu *streamON*+ 2000 (tuotenumero 1080 220)**

**Virtauspumppu *streamON*+ 4000 (tuotenumero 1081 220)**

**Virtauspumppu *streamON*+ 5000 (tuotenumero 1082 220)**

Malli: katso moottorin rungossa oleva tyyppikilpi

## Kiitos

että olet valinnut uuden EHEIM-virtauspumpun, joka tarjoaa käyttäjälleen parhaan mahdollisen käyttötehon yhdistettynä korkean tason turvallisuuteen ja luotettavuuteen.

EHEIM-virtauspumput ovat kompakteja ja erittäin tehokkaita virtauspumppuja, jotka tarjoavat parhaan mahdollisen vedenkierrätyksen niin makea- kuin merivesiakvaarioissa. Lisäksi niiden käytännöllinen muotoilu tarjoaa kolmiulotteisen asennuksen lisäksi nopean ja helpon kiinnitystavan kaikkialla akvaariossa. Arvostettu EHEIM-laatu takaa luotettavan toimivuuden lisäksi vähäisen huollon ja alhaisen virrankulutuksen. Virtauspumput ovat mekaanisesti säädettävissä ja ne voidaan säätää portaattomasti akvaarioon sijoitettujen eläinten vedenvirtaustarpeen mukaan.

## Turvallisuusmääräykset



Lue käyttö- ja turvallisuusohjeet ennen tämän laitteen käyttöönottoa ja noudata niitä. Säilytä nämä käyttöohjeet hyvin.



Laite on tarkoitettu ainoastaan sisätiläkäyttöön ja akvaarioissa käytettäväksi.



Huolto- ja hoitotoimien aikana on kaikki vedessä olevat sähkö-laitteet irroitettava sähköverkosta.



Tämän laitteen verkkoliitäntäjohtoa ei voi vaihtaa uuteen. Jos johto vahingoittuu, ei laitetta saa enää käyttää. Älä koskaan kanno moottoria johdosta; älä taita johtoa.



Suuren kosketusjännitteen suojaksi täytyy asennuksessa olla enintään 30 mA:n vikavirtasuojakytkin. Kysy neuvoja sähköalan ammattilaiselta.

 Pumppu ei saa käydä kuivana. Lämpötila-alue +4°C:sta - enint. +35°C:een. Moottori on suojattu ylikuumentumiselta.

 Oman turvallisuutesi kannalta on suositeltavaa tehdä vesilenkki liitoskaapeliin, jolla estetään veden valuminen pistorasiaan johtoa pitkin. Jos käytät jakelupistorasiaa tai ulkoista verkkolaitetta, se on sijoitettava pumpun verkkoliitännän yläpuolelle.

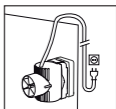

  20 cm Näiden laitteiden magneettikentät voivat aiheuttaa sähköisiä tai mekaanisia häiriöitä tai vikoja. Tämä koskee myös sydämen tahdistajaa. Katso vaadittavat turvallisuusetäisyydet kyseisten lääketieteellisten laitteiden käyttöohjeista.

 Tätä laitetta voivat käyttää 8 vuotta täyttäneet lapset sekä henkilöt, joilla on pienentyneet ruumiilliset, aistilliset tai henkiset kyvyt tai kokemuksen ja tiedon puute, sikäli kuin he ovat valvonnassa tai ovat saaneet opastuksen laitteen turvallisesta käytöstä ja ymmärtävät siitä aiheutuvat vaarat. Lapset eivät saa leikkiä laitteella. Lapset eivät saa suorittaa puhdistusta eivätkä käyttäjähuoltoa ilman valvontaa.



Lue ehdottomasti huolto-ohjeet ennen laitteen avaamista.



Älä puhdisti laitetta – tai sen osia – astianpesukoneessa. Ei kestä pesua astianpesukoneessa!



Älä puhdisti laitetta – tai sen osia – astianpesukoneessa. Ei kestä pesua astianpesukoneessa!



Tämä tuote on hyväksytty kulloinkin kyseessä olevien kansallisten määräysten ja ohjesääntöjen mukaisesti ja se täyttää EU-standardien vaatimukset.

**Magneettipidikettä koskevat turvallisuusmääräykset:**

**HUOMIO!** Erittäin voimakas magneetti! Magneettien puolikkaita ei saa viedä yhteen. Magneetin osiin tartutaan aina koko kädellä sen sivupinnoista kiinnipitäen. Sormia tai käsiä ei saa laittaa kontaktipintojen väliin! Loukkaantumisvaara!

Työskennellessä magneettipidikkeen parissa tulee muiden

magneettisten esineiden, erityisesti loukkaantumisvaaran aiheuttavien metalliveitsien, neulojen tai saksien olla sijoitettuna vähintään 15 cm:n etäisyydelle. Magneettipidikettä varastoidessa tai kuljettaessa tulee käyttää ehdottomasti pakkauksessa toimitettua välikappaletta. Kuumentaminen yli 50°C:en lämpötilaan aiheuttaa magneettien vahingoittumisen tai magneetin tehon heikkenemisen.

## A Toiminta

- ① Pumpun kori (etuosa) ② Tehon säätö ③ Pumpputyöryö  
④ Kiinnitysakseli malliin *streamON+* 2000 ja akseli sekä holkit malleihin *streamON+* 4000 ja 5000 ⑤ Pumppu ja pumpun kori ⑥ Pumpun pidike  
⑦ 4 tärinänvaimenninta ⑧ Magneettipidike sisältä ⑨ Magneettipidike ulkoa

## B Asennus



Seuraavissa työskentelyvaiheissa magneettipidikkeen osat valmistellaan erikseen ja ne tulee sijoittaa riittävän kauas toisistaan - **loukkaantumisvaara**.

Tärinänvaimentimet kiinnitetään pumpun pidikkeen kahteen alempaan ja ylempään aukkoon kevyesti painamalla ja kiertämällä (kuva **B1**). Pumpun pidike kiinnitetään magneettipidikkeellä akvaarion sisäpuolelle (kuva **B2**).

Magneetilla varustettu pumpun pidike sijoitetaan akvaariossa haluttuun kohtaan ja se kiinnitetään ulkopuolelta magneettipidikkeellä. EHEIM-virtauspumppu asennetaan pumpun pidikkeeseen vedenpinnan alapuolella (kuva **B3**).

## C Käyttöönotto

Virtauspumppu sijoitetaan akvaarioon niin, ettei se aiheuta vahinkoja, mikäli se vahingossa putoaa.

Jotta pumppu ei ime ilmaa, tulee se asentaa n. 10 cm vedenpinnan alapuolella. Toivottu virtaussuunta säädetään kääntämällä reunasta

vasemmalle tai oikealle kun kiinnityslevy on asennettu vaakasuoraan (kuva **C1** ja **C2**) tai kääntämällä ylös tai alas kun pumpun kiinnike on asennettu pystysuoraan (kuva **C3** ja **C4**).

Työnnä pistoke pistorasiaan pumpun käynnistämistä varten.

Liikuttamalla tehonsäätöä kohdasta – min kohtaan + max (tehonsäädintä liikutetaan sitä molemmilta sivuilta kevyesti painaen) voidaan virtausmäärä asettaa toivotun tehon mukaiseksi (kuva **C5** / **C6**). Työnnä pistoke pistorasiaan pumpun käynnistämistä varten.

## **D Hoito ja puhdistus**

Vedä verkkopistoke pistorasiasta ja varmista, ettei pumpussa ole virtaa. Irrota pumppu vetämällä kevyesti etusuuntaan pidikkeen vetimestä ja irrota pumppu kallistamalla se irti pidikkeestä (kuva **D1**). Karkea lika poistetaan pumpun korista harjalla tai sienellä. Tukkeutuneet virtausaukot tyhjennetään.

Pumpun kori irrotetaan painamalla kevyesti moottorin rungossa olevien hakasten kohdalta (kuva **D2**). Mallissa *streamON+* 2000 Pumppupyörä irrotetaan kiinnitys akselista etusuuntaan vetämällä (kuva **D3**). Malleissa *streamON+* 4000 ja 5000 on akseli pumppukorin etuosan keskellä sekä pumpun rungon takaosan keskellä kumitulpalla kiinnitetty ja se voidaan irrottaa kokonaan (kuva **D4**).

Pumpun kaikki osat pestään perusteellisesti ja puhdistetaan EHEIM harjasetillä (tilausnumero 4009560). Mahdolliset kalkkisaostumat irtoavat, kun pumpun osia liuotetaan muutaman tunnin ajan 10 %:ssa sitruunahappoliuoksessa. Lopuksi osat huuhdellaan hyvin ja sijoitetaan paikoilleen käänteisessä järjestyksessä.

**VINKKI:** Malleissa *streamON+* 4000 ja 5000 kumitulppa kiinnitetään akselin päähän ja painekiekko kumitulpan eteen (kuva **D5**). Tämän jälkeen pumppupyörä viedään akselille ja etummainen kumitulppa kiinnitetään akseliin.

Lopuksi täysin asennettu pumppupyörä sijoitetaan pumppukorin laakeriin ja pumppukori kiinnitetään varovasti pumppuun. Tässä tulee ottaa huomioon, että takimmainen laakeri (kumitulppa) istuu oikein pumpun rungon aukossa.



## Takuu

Tämän laitteen ostajalla annamme **3 vuoden takuun**, joka alkaa toimituksen perilletulopäivänä. Edellytyksenä on, että tämä takuusopimus on myyjän täyttämä.

Takuu kattaa materiaali- ja asennusvirheet (paisei kuluvat osat, esim. roottori), mutta ei ulkoisten vaikutteiden tai epäasianmukaisen käsittelyn aiheuttamia vaurioita. Takuu suoritetaan oman va-lintamme mukaan vaihtamalla virheelliset osat tai korjaamalla ne.

Muita vaatimuksia meitä kohtaan ei ole, erityisesti emme ota, lainsäädännön mukaan, vastuuta välillisistä vahingoista, joita tä-mä laite saattaa aiheuttaa.

Lähetätkää takuutapauksessa takuusopimus täytettynä tarkastettavan laitteen mukana yleisöpalveluumme tai asianomaiselle edustajalle. Kaikki meille osoitetut lähetykset on toimitettava postimaksuvapaasti.

Ajankohtaiset huoltoliikkeemme löydät internetissä osoitteessa **[www.eheim.de](http://www.eheim.de)**

***EHEIM streamON+ 2000***

***EHEIM streamON+ 4000***

(rastitetaan)

***EHEIM streamON+ 5000***

Myyntipäivä

Myyjän leima ja allekirjoitus

**Strømretningspumpe *streamON+* 2000 (varenr. 1080 220)**

**Strømretningspumpe *streamON+* 4000 (varenr. 1081 220)**

**Strømretningspumpe *streamON+* 5000 (varenr. 1082 220)**

Type: Se typeskilt på motorkrop

## Tak

for købet af din nye EHEIM-strømretningspumpe, som tilbyder optimal ydelse ved største sikkerhed og pålidelighed.

EHEIM-strømretningspumper er kompakte, yderst effektive strømretningspumper til omvæltning af vand i fersk- og saltvandsakvarier. Det praktiske design gør ekstra 3D-indstillinger og en hurtig nem montage på ethvert ønsket sted i akvariet mulig. Den populære EHEIM-kvalitet garanterer en høj pålidelighed med minimal vedligeholdelse og et lavt strømforbrug. Strømretningspumperne kan reguleres mekanisk og kan justeres trinløst, alt efter strømningsbehovet til de forskellige dyr i akvariet.

## Sikkerhedsanvisninger



Læs venligst brugervejledningen og sikkerhedshenvisningerne nøje, før du sætter denne enhed i drift. Denne brugervejledning skal gemmes et sikkert sted.



Må kun anvendes i lukkede rum til akvariemæssig brug.



Ved eftersyn og vedligeholdelsesarbejde skal alle elektriske apparater, der er placeret under vand, afbrydes fra nettet.



Tilslutningledningen på dette apparat kan ikke udskiftes. Hvis ledningen bliver beskadiget, må apparatet ikke anvendes længere. Bær aldrig pumpen i ledningen; undgå at lave knæk på ledningen.



For at sikre, at berøringsspændingen ikke er for høj, skal installationen inkludere en fejlstrømsikring med en nominal udløsningsstrøm af højest 30 mA. Spørg din elektriker.

 Pumpen må ikke løbe tørt. Temperaturområde fra +4°C til maks. +35°C. Motoren er beskyttet imod overopvarmning.

 For din egen sikkerhed betaler det sig at lade ledningen danne en drypsløjfe, som hindrer vandet i at løbe langs ledningen ned til kontakt eller stikdåse. Ved anvendelse af en fordelerstikdåse skal denne placeres højere end filtrets nettilslutning.

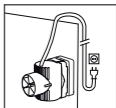

  20 cm | Ved disse apparater kan magnetfelter fremkalde elektroniske eller mekaniske fejl eller skader. Dette gælder også for pacemakere. De krævede sikkerhedsafstande fremgår af manualerne for disse medicinske apparater.

 Denne enhed kan bruges af børn over 8 år samt personer med nedsat fysisk, sensorisk eller psykisk funktionsevne, eller manglende erfaring og viden, når de er under opsyn eller bliver undervist i sikker brug af produktet og derfor forstår de dermed forbundne farer. Børn må ikke lege med apparatet. Rengøring og vedligeholdelse må ikke udføres af børn uden opsyn.



Før du åbner enheden, skal vejledningen til vedligeholdelse læses nøje.



Apparatet – inklusiv dets enkeltdele – må ikke vaskes i oppvaskmaskin. Utstyret tåler ikke maskinvask!



Dette produkt må ikke bortskaffes sammen med det normale husholdningsaffald. Aflever produktet hos det lokale genbrugscenter.



Produktet er godkendt i henhold til de pågældende internationale forskrifter og retningslinier og svarer til EU-normene.

### Sikkerhedsanvisning for magnetholder:

**OBS! Meget stærk magnet! Bring ikke magnetdelene direkte sammen. Tag kun fat om magnetdelene med hele hånden på magnetsiderne. Læg aldrig fingre eller hænder mellem kontaktfladerne! Fare for skade!**

Ved håndtering af magnetholderen burde andre magnetiske genstande, som kan påføre skade – specielt metalliske knive, nåle eller sakse – holdes mindst 15 cm på afstand. Ved lagring eller transport af magnetholderen skal den medfølgende pap afstandsholder benyttes. Varme over 50°C medfører, at magneterne bliver ødelagte eller magneteffekten svækkes.

## A Funktion

① pumpekurv (frontdel) ② kraftregulator ③ pumpehjul ④ stikakse på *streamON+* 2000 og akse med dyse på *streamON+* 4000 og 5000 ⑤ Pumpe med pumpekurv ⑥ pumpeholder ⑦ 4 dæmper ⑧ inderste magnetholder ⑨ yderste magnetholder.

## B Montering



Separer magnetholderne fra hinanden og hold dem langt væk fra hinanden – **således at der ikke er fare for ulykker.**

Indsæt dæmperen med et let tryk og en drejebvægelse i de to nedre og øvre åbninger af pumpeholderen (figur **B1**). Sæt pumpeholderen og magnetholderen sammen på indersiden af akvariet (figur **B2**).

Placer nu pumpeholderen med magnet på det ønskede sted i akvariet og lås den fast fra ydersiden med magnetholderen. Lås EHEIM-strømretningspumpen i pumpeholderen under vand (figur **B3**).

## C Opstart

Placer strømretningspumpen i akvariet, således at den ikke udgør nogen skade hvis den falder ned.

For at pumpen ikke indsuger luft, burde den monteres ca. 10 cm under vandoverfladen.

Indstil ønsket strømretning gennem drejebewægelser væk fra midten mod højre eller venstre ved pumpeholderens vertikale låsemekanisme (figurer **C1** og **C2**) eller ved at vippe pumpen op eller ned ved pumpeholderens horisontale låsemekanisme (figurer **C3** og **C4**).

Ved at skubbe kraftregulatoren fra – min. og + maks. (skub kraftregulatoren på begge sider med et let tryk), kan gennemstrømningsmængden indstilles efter ønske (figur **C5** / **C6**).

Startes via stikkontakt.

## **D Pleje og rengøring**

Træk stikket ud og sørg for at pumpen er strømløs. Før pumpen tages ud, skal pumpeholderen forsigtigt drejes væk fra pumpen, pumpen fjernes derefter med en vippebewægelse fra holderen (figur **D1**). Vask snavs af pumpekurven med en børste eller svamp. Afdæk strømningsåbningen i tilfælde af at den er forstoppet.

Træk pumpekurven fra motorkroppen med forsigtige tryk på låsemekanismen (figur **D2**). På *streamON+* 2000 Træk pumpehjulet fra fronten på stikaksen (figur **D3**). På *streamON+* 4000 og 5000 sidder aksens foran på midten af pumpekurven og er placeret midt bag på pumpehuset med en gummidyse. Den kan komplet fjernes (figur **D4**).

Vask alle pumpelede grundigt og rengør dem med et EHEIM børsteset (varenr. 4009560). Eventuelle kalkaflejringer fjernes, idet man lægger pumpelede nogle timer i en citronsyreopløsning på omkring 10 %. Skyld til sidst godt med vand og monter alle dele sammen igen.

**TIP:** På *streamON+* 4000 og 5000, sættes der først en gummidyse på en akselende og herefter placeres anløbsskiven foran gummidysen (figur **D5**). Skub pumpehjulet på aksens, og sæt den forreste gummidyse på aksens.

Sæt derefter det komplet monterede pumpehjul i lageret i pumpekurven og monter forsigtigt pumpekurven på pumpens. Vær her opmærksom på, at det bagerste lager (gummidysen) sidder korrekt i holderen til pumpehuset.

## Garanti

Til slutaftageren af dette apparat yder vi **3 års garanti** der begynder med leveringsdagen. Det er en forudsætning at nærværende garantiseddel er udfyldt af forhandleren.

Garantien omfatter fejl i materiale og montering (undtaget er sliddele, f.eks. rotoren), men ikke skader forårsaget af ydre påvirkninger eller usagkyndig behandling. Den bliver efter vort valg ydet som ombytning eller reparation af de defekte dele.

Videregående krav mod os består ikke, i særdeleshed påtager vi os, så vidt loven tillader det, ikke noget ansvar for følgeskader, der bevirkes af dette apparat.

I garantitilfældet bedes de sende os den udfyldte garantiseddel med apparatet der skal prøves, til et af vore service-steder eller til den kompetente repræsentation. Alle forsendelser til os skal være med porto betalt.

Vores aktuelle servicesteder finder du på nettet på:

**[www.eheim.de](http://www.eheim.de)**

***EHEIM streamON+ 2000***

***EHEIM streamON+ 4000***

(hak af)

***EHEIM streamON+ 5000***

Købsdato

Stempel og underskrift af forhandler

Pompe di movimentazione **streamON+ 2000** (nr. art. 1080 220)

Pompe di movimentazione **streamON+ 4000** (nr. art. 1081 220)

Pompe di movimentazione **streamON+ 5000** (nr. art. 1082 220)

Modello: vedi targhetta del tipo sul corpo motore

## Un vivo ringraziamento,

per aver acquistato la nuova pompa di movimentazione EHEIM, la quale offre una potenza ottimale garantendo il massimo della sicurezza e affidabilità.

Le pompe di movimentazione EHEIM sono pompe estremamente efficienti e compatte per il ricircolo ottimale dell'acqua nell'acquario di acqua marina e/o dolce. Inoltre, per la regolazione 3D il suo pratico design consente un fissaggio rapido e semplice in qualunque punto si desideri nell'acquario. La provata qualità EHEIM garantisce un'elevata affidabilità e richiede il minimo della manutenzione e un basso consumo energetico. Le pompe di movimentazione sono regolabili meccanicamente e possono essere impostate in base al fabbisogno di corrente degli abitanti acquatici nell'acquario.

## Avvertenze di sicurezza



**Prima della messa in funzione di questo apparecchio, leggere attentamente le istruzioni d'uso e le avvertenze di sicurezza e rispettarle. Conservare in buone condizioni le presenti istruzioni d'uso.**



**Utilizzare solo in locali chiusi e per applicazioni di tipo acquaristico.**



**Durante gli interventi di cura e manutenzione, si devono disinserire dalla rete tutti gli apparecchi elettrici immersi in acqua.**



**Non si deve sostituire la linea di allacciamento alla rete di questo apparecchio. In caso di danneggiamento della linea, l'apparecchio non potrà più essere utilizzato. Non portare mai la pompa tenendola per il cavo, non piegare il cavo.**





**Per proteggere l'apparecchio dalla tensione di contatto che presenta valori elevati, deve essere munito di un dispositivo di protezione contro la falsa corrente con uno scatto falsa corrente nominale non superiore a 30 mA. Chiedete informazioni al Vostro elettricista qualificato.**

 Non far funzionare la pompa a secco. Range di temperatura compresa tra +4°C e +35°C. al massimo. Il motore è protetto contro i surriscaldamenti.

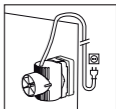
 Per ragioni di sicurezza si consiglia di formare con il cavo elettrico un giro per far gocciolare l'acqua con lo scopo di impedire che viene acqua che scorra lungo il cavo possa entrare nella presa. Se si usa una presa distributrice, la sistemazione deve avvenire al di sopra del collegamento alla rete del filtro.



 | 20 cm |  Infatti con tali apparecchi potrebbero presentarsi campi magnetici che causano guasti o danni elettronici o meccanici. Tale indicazione vige anche per gli stimolatori cardiaci. Le distanze di sicurezza da rispettare vanno ricavate dai manuali di tali apparecchi medicali.

 Il presente apparecchio può essere utilizzato da bambini di età pari o superiore a 8 anni e da persone con ridotte capacità fisiche, sensoriali o mentali o prive della sufficiente esperienza o conoscenza, purché siano sorvegliate o abbiano ricevuto istruzioni sull'utilizzo in sicurezza dell'apparecchio e ne comprendano i rischi connessi. I bambini non possono giocare con l'apparecchio. La pulizia e la manutenzione da parte dell'utente non devono essere eseguite da bambini senza la supervisione di un adulto.

 Prima di aprire l'apparecchio, leggere le istruzioni relative alle operazioni di manutenzione.

 Non lavare il dispositivo – o componenti dello stesso – in lavastoviglie. Non resiste al lavaggio in lavastoviglie.

 Non smaltire il prodotto assieme ai comuni rifiuti domestici. Consegnare il prodotto alla discarica locale autorizzata.

 Il prodotto è stato omologato in accordo alle prescrizioni e alle direttive nazionali vigenti e corrisponde ai requisiti previsti dalle norme CE.

### Istruzioni di sicurezza per il supporto magnetico:

**ATTENZIONE! Magnete molto potente! Non avvicinare mai le due metà del magnete. Afferrare le parti del magnete sempre e solo lateralmente e con tutta la mano.**

**Non avvicinare mai le dita o la mano tra le superfici di contatto! Pericolo di infortuni! Durante il maneggio del supporto magnetico**



**è assolutamente importante che tutti gli altri oggetti magnetici che rappresentano un reale pericolo di infortuni, soprattutto coltelli di metallo, aghi o forbici, siano ad una distanza di sicurezza di almeno 15 cm. Per il deposito e/o il trasporto del supporto magnetico è assolutamente necessario utilizzare sempre il distanziatore di cartone fornito con il prodotto. Un surriscaldamento di oltre 50°C provoca danni al magnete e/o perdita dell'effetto magnetico.**

## **A Funzione**

① Cestello della pompa (parte anteriore) ② Regolatore di potenza  
③ Girante della pompa ④ Asse flottante per *streamON+* 2000 e asse con boccole per *streamON+* 4000 e 5000 ⑤ Pompa con cestello  
⑥ Supporto della pompa ⑦ 4 Tamponi ammortizzatori ⑧ Supporto magnetico interno ⑨ Supporto magnetico esterno.

## **B Montaggio**



Per i successivi passi di lavoro preparare i singoli componenti del supporto magnetico e tenere a distanza di sicurezza gli uni dagli altri – **altrimenti sussiste pericolo di infortuni.**

Inserire con una leggera pressione e un movimento rotatorio i tamponi ammortizzatori nelle due aperture inferiore e superiore del supporto della pompa (fig. **B1**). Congiungere il supporto della pompa al supporto magnetico per la parte interna dell'acquario (fig. **B2**).

A questo punto, posizionare il supporto della pompa con relativo magnete nel punto desiderato dell'acquario e fissare dall'esterno con il supporto magnetico. Innestare in posizione la pompa di movimentazione EHEIM sott'acqua nel supporto della pompa (fig. **B3**).

## **C Messa in funzione**

Posizionare la pompa di movimentazione nell'acquario in modo tale che in caso di caduta involontaria non provochi nessun danno.

Per evitare che la pompa aspiri aria, sarebbe opportuno montarla a circa 10 cm sott'acqua. Regolazione della direzione del flusso

desiderata mediante rotazione laterale verso sinistra o destra a fissaggio verticale della piastra di supporto (fig. **C1** e **C2**) o mediante inclinazione verso il basso e/o verso l'alto della pompa a fissaggio del supporto pompa (fig. **C3** e **C4**).

Spostando il regolatore di potenza ② nel campo da - min e + max (spostare il regolatore di potenza su entrambi i lati con una leggera pressione), è possibile regolare a piacere la portata (fig. **C5/C6**).

Messa in funzione mediante la spina di rete.

## **D Cura e pulizia**

Disinserire la spina di rete e assicurarsi che la pompa sia a corrente nulla. Per estrarre la pompa, spostare leggermente il coprigiunto del supporto della pompa dalla pompa e poi smontare quest'ultima estraendola dal supporto (fig. **D1**). Eliminare con una spazzola o una spugna lo sporco più intenso dal cestello della pompa. Liberare le aperture del flusso nel caso siano intasate.

Estrarre dal corpo motore, esercitando una lieve pressione laterale sul gancio a scatto, il cestello della pompa (fig. **D2**). Per *streamON+ 2000* estrarre dall'asse flottante (fig. **D3**) il girante della pompa. Per *streamON+ 4000* e *5000* l'asse è alloggiato rispettivamente in una boccia di gomma davanti al centro nel cestello della pompa e dietro al centro nella scatola della pompa ed è completamente estraibile (fig. **D4**).

Sciacquare accuratamente tutte le parti della pompa e pulire con il kit spazzole EHEIM (nr. d'ordine 4009560). E' possibile eliminare eventuali depositi di calcare immergendo per alcune ore tutte le parti della pompa in una soluzione al 10% di acido citrico. Infine, risciacquare accuratamente e poi rimontare tutte le parti nella successione inversa.

**CONSIGLIO:** per *streamON+ 4000* e *5000* inserire prima una boccia di gomma su un'estremità dell'asse e posizionare la ralla davanti alla boccia (fig. **D5**). Poi spingere il girante della pompa sull'asse e applicare la boccia di gomma anteriore sull'asse.

Dopodiché, inserire il girante della pompa completamente montato nel supporto del cestello della pompa e poi montare con molta cautela il cestello sulla pompa.

A tale proposito, sarebbe opportuno prestare attenzione alla corretta sede del supporto posteriore (boccia di gomma) nell'alloggiamento della scatola della pompa.

## Garanzia

All'utilizzatore finale di questo prodotto, offriamo **3 anni di garanzia** a decorrere dalla data di acquisto. Condizione per beneficiare di questa garanzia è che l'apposito modula sia completato dal negoziante. La garanzia copre eventuali difetti di materiale o di montaggio. Sono esclusi i danni derivanti da uso improprio e manomissioni. La garanzia verrà onorata con la sostituzione o riparazione, a nostra scelta, delle parti difettose.

Altre pretese nei nostri confronti non saranno riconosciuti danni derivanti dall'uso di questo apparecchio. In caso di garanzia, spedite il prodotto da verificare, assieme al modula garanzia ad uno dei nostri centri assistenza od all'ufficio di rappresentanza competente.

Tutte le spedizioni dovranno essere effettuate a mezzo porto franco.

Il nostro attuale punto d'assistenza lo trovate su Internet all'indirizzo [www.eheim.de](http://www.eheim.de)

**EHEIM streamON+ 2000**

**EHEIM streamON+ 4000**

(spuntare prego)

**EHEIM streamON+ 5000**

Data di vendita

Timbro, firma del rivenditore

Bomba de circulación de agua **streamON+ 2000** (n.º art. 1080 220)

Bomba de circulación de agua **streamON+ 4000** (n.º art. 1081 220)

Bomba de circulación de agua **streamON+ 5000** (n.º art. 1082 220)

Diseño: véase placa de características en el cuerpo del motor

## Muchas gracias

por la compra de su nueva bomba de circulación de agua EHEIM, que le ofrece un rendimiento óptimo con una alta seguridad y fiabilidad.

Las bombas de circulación de agua EHEIM son bombas compactas y de gran eficiencia para una recirculación óptima del agua en acuarios de agua dulce o salada. Su diseño práctico permite además del ajuste 3D, una fijación rápida y sencilla en cualquier punto del acuario. La calidad certificada de EHEIM garantiza una alta fiabilidad con un mantenimiento y consumo de energía bajos. Las bombas de circulación de agua pueden regularse mecánicamente y ajustarse de forma continua a las necesidades de circulación de agua de los animales que se encuentra en el acuario.

## Advertencias de seguridad



Antes de la puesta en marcha de este dispositivo se debe leer con atención y tener en cuenta el manual de instrucciones.

Conservar necesariamente este manual de instrucciones.



Utilice esta bomba solamente en espacios cerrados que estén destinados al uso de acuarios.



Antes de proceder a efectuar trabajos de limpieza, deben desconectarse de la red todos los aparatos eléctricos, que estén dentro del agua.



El cable de alimentación de este aparato no puede cambiarse. En caso de que dicho cable resulte dañado, ya no se debe utilizar el aparato. No transporte nunca la bomba cogida por el cable; no doble el cable.





Para proteger la instalación contra altas tensiones de contacto esta debe contar con un disyuntor por corriente diferencial con una corriente de fuga máxima de 30 mA. Consulte a su técnico electricista.

 La bomba no debe funcionar en seco. Margen de temperaturas entre +4C° y máx. +35°C. El motor está protegido contra posibles sobrecalentamientos.

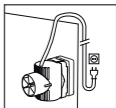
 Por su propia seguridad se recomienda dejar que cuelgue el cable para evitar que pueda gotear el agua a lo largo del mismo hasta llegar a la caja de enchufe. Si se emplea una caja de distribución, ésta deberá estar situada por encima de la toma de corriente del filtro.



 | 20 cm |  Los campos magnéticos de estos aparatos pueden originar interferencias o fallos electrónicos y mecánicos. Esto rige también para las personas que llevan marcapasos. Consulte las distancias de seguridad que se deben guardar con estos aparatos médicos en el manual correspondiente.

 Este aparato puede ser utilizado por niños a partir de 8 años, así como por personas con las capacidades físicas, sensoriales o mentales mermadas o falta de experiencia y conocimientos siempre y cuando lo hagan con supervisión o hayan recibido las instrucciones necesarias para un uso seguro del aparato y comprendan sus peligros. Los niños no deben jugar con el aparato. La limpieza y el mantenimiento no puede ser realizado por niños sin supervisión.

 Antes de abrir el dispositivo debe leer necesariamente las instrucciones sobre los trabajos de mantenimiento.

 No limpiar el aparato ni sus componentes en un lavavajillas. ¡No es resistente al lavavajillas!

 No tire este producto a la basura doméstica normal. Llévelo a su punto local de eliminación de residuos.

 El producto está homologado con arreglo a las normas y directivas nacionales vigentes y cumple las normas comunitarias de la UE.

### Instrucciones de seguridad del soporte magnético:

**ATENCIÓN!** Imán muy potente. No poner en contacto directo las mitades del imán. Solo coger las partes del imán con la mano entera y por los laterales. No poner nunca los dedos o la mano entre las superficies de contacto. Peligro de lesiones! A la hora de manipular el soporte magnético, otros objetos magnéticos,

especialmente cuchillos, agujas o tijeras de metal, que puedan suponer un peligro de lesión, deben colocarse a una distancia segura de al menos 15 cm. Durante el almacenamiento o el transporte del soporte magnético siempre es obligatorio utilizar los distanciadores de cartón suministrados. Un calentamiento por encima de los 50 °C provoca inevitablemente el deterioro de los imanes o la pérdida del efecto magnético.

## A Función

① Filtro de canasta (pieza delantera) ② Regulador de potencia ③ Rotor ④ Eje enchufable en *streamON+* 2000 y eje con boquillas en *streamON+* 4000 y 5000 ⑤ Bomba con filtro de canasta ⑥ Soporte de la bomba ⑦ 4 Topes de amortiguación ⑧ Soporte magnético interior ⑨ Soporte magnético exterior.

## B Montaje

 Para los siguientes pasos de trabajo, preparar individualmente los elementos del soporte magnético y colocarlos alejados unos de los otros, **de lo contrario existe peligro de lesiones.**

Introducir los topes de amortiguación con una ligera presión y un movimiento giratorio en las dos aberturas inferiores y superiores del soporte de la bomba (fig. **B1**). Una el soporte de la bomba con el soporte magnético para el interior del acuario (fig. **B2**).

Colocar el soporte de la bomba con el imán en la posición deseada en el acuario y fijarlo con el soporte magnético desde el exterior. Sumergir la bomba de circulación de agua EHEIM en el agua y encajarla en el soporte (fig. **B3**).

## C Puesta en marcha

Colocar la bomba de circulación de agua en el acuario de tal manera que si c involuntariamente no provoque daños.

Para que no entre aire en la bomba, esta debe montarse a aprox. 10 cm por debajo de la superficie del agua. Ajustar la dirección de

circulación deseada por medios de movimientos giratorios laterales hacia la izquierda o la derecha con una fijación vertical de la placa de soporte (fig. **C1** y **C2**) o bien inclinando hacia arriba o hacia abajo la bomba con una fijación horizontal del soporte de la bomba (fig. **C3** y **C4**).

Desplazando el regulador de potencia ② en un rango entre –mín. y +máx. (desplazar el regulador de potencia por ambos lados presionando suavemente), se puede ajustar libremente el caudal (fig. **C5/ C6**).

Puesta en marcha mediante el enchufe.

## **D Cuidado y limpieza**

Tirar del enchufe y asegurar que la bomba no tiene corriente. Para extraer la bomba, retirar ligeramente la pestaña del soporte de la bomba y con un movimiento de vuelco sacarla del soporte (fig. **D1**). Limpiar con un cepillo o una esponja las impurezas más gruesas del filtro de canasta. Descubrir las aberturas de caudal en caso de que estén obstruidas.

Extraer hacia delante el filtro de canasta con una ligera presión lateral sobre los ganchos de sujeción del cuerpo del motor (fig. **D2**). En *streamON+* 2000 extraer hacia delante el rotor del eje enchufable (fig. **D3**). En *streamON+* 4000 y 5000 el eje está colocado delante y centrado en el filtro de canasta y detrás y centrado en la carcasa de la bomba, en cada caso en una boquilla de goma y completamente extraíble (fig. **D4**).

Limpiar a fondo todas las piezas de la bomba y con el set de cepillos EHEIM (n.º de pedido 4009560). Si se forman depósitos de cal, estos pueden eliminarse depositando las piezas de la bomba por unas horas en una solución de ácido cítrico al 10 %. Posteriormente, lavarlas bien y unir otra vez todas las piezas en el orden inverso.

**CONSEJO:** en *streamON+* 4000 y 5000, primero poner una boquilla de goma sobre un extremo del eje y colocar una arandela de tope antes de la boquilla de goma (fig. **D5**). Después, introducir el rotor en el eje y colocar la boquilla de goma delantera sobre el eje. A continuación, colocar el rotor montado por completo en el soporte del filtro de canasta y poner con cuidado el filtro de canasta sobre la bomba. En este proceso se debe tener en cuenta que el soporte trasero (boquilla de goma) esté colocado correctamente sobre el alojamiento de la carcasa de la bomba.

## Garanzia

All'utilizzatore finale di questo prodotto, offriamo **3 anni di garanzia** a decorrere dalla data di acquisto. Condizione per beneficiare di questa garanzia è che l'apposito modula sia completato dal negoziante. La garanzia copre eventuali difetti di materiale o di montaggio. Sono esclusi i danni derivanti da uso improprio e manomissioni. La garanzia verrà onorata con la sostituzione o riparazione, a nostra scelta, delle parti difettose.

Altre pretese nei nostri confronti non saranno riconosciuti danni derivanti dall'uso di questo apparecchio. In caso di garanzia, spedite il prodotto da verificare, assieme al modula garanzia ad uno dei nostri centri assistenza od all'ufficio di rappresentanza competente.

Tutte le spedizioni dovranno essere effettuate a mezzo porto franco.

Il nostro attuale punto d'assistenza lo trovate su Internet all'indirizzo **[www.eheim.de](http://www.eheim.de)**

**EHEIM streamON+ 2000**

**EHEIM streamON+ 4000**

(spuntare prego)

**EHEIM streamON+ 5000**

Data di vendita

Timbro, firma del rivenditore



**Bomba de circulação *streamON+* 2000 (Art.º n.º 1080 220)**

**Bomba de circulação *streamON+* 4000 (Art.º n.º 1081 220)**

**Bomba de circulação *streamON+* 5000 (Art.º n.º 1082 220)**

Versão: ver placa de identificação no corpo do motor

## Muito obrigado

por comprar a nova bomba de circulação EHEIM, que oferece o melhor desempenho com alta segurança e fiabilidade.

As bombas de circulação EHEIM são bombas de circulação compactas altamente eficientes para uma óptima circulação em aquários de água doce ou salgada. Para além do seu design prático para configuração 3D, elas permitem uma fixação rápida e descomplicada no local desejado do aquário. A qualidade comprovada EHEIM garante alta fiabilidade com pouca manutenção e baixo consumo de energia. As bombas de circulação são mecanicamente ajustáveis e podem ser ajustadas progressivamente, consoante as necessidades dos animais mantidos no aquário.

## Instruções de segurança



Antes da colocação em funcionamento deste aparelho, ler cuidadosamente e ter em atenção o manual de instruções e as indicações de segurança. Guardar bem este manual de instruções.



Utilizar só em recintos fechados para utilização aquarística.



Em caso de trabalhos de manutenção e conservação, todos os aparelhos eléctricos que se encontrem na água devem ser desligados da rede.



O cabo de ligação deste aparelho não pode ser substituído. Caso este venha a ser danificado, o aparelho deixa de poder ser utilizado. Nunca transporte a bomba segurando no cabo. Não dobrar o cabo.





Para a protecção em relação a uma tensão de contacto demasiado elevada, a instalação de um dispositivo de protecção diferencial residual deve possuir uma corrente de falha de disparo de medição não superior a 30 mA. Pergunte ao seu electricista.

 A bomba não deve trabalhar a seco. Margem de temperatura de +4°C a, no máx., +35°C. O motor está protegido contra sobreaquecimento.

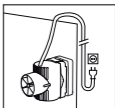
 Para a sua própria segurança, recomenda-se formar um laço com o cabo de conexão à corrente eléctrica que evita que a água escorra pelo cabo até à tomada. Ao usar uma extensão, esta deve ser colocada acima da conexão do filtro à rede eléctrica.



 20 cm  Quando se utiliza aparelhos destes, campos magnéticos podem causar danos ou interferências electrónicas ou mecânicas. Isso aplica-se também em relação a paces makers. As distâncias de segurança necessárias são indicadas nos manuais desses aparelhos médicos.

 Este aparelho pode ser utilizado por crianças com idade superior a 8 anos, bem como por pessoas com capacidades físicas, sensoriais ou mentais reduzidas ou falta de experiência e conhecimento, se tiverem sido supervisionadas ou instruídas sobre a utilização do aparelho e sobre os perigos daí resultantes. As crianças não devem brincar com o aparelho. A limpeza e a manutenção não devem ser realizadas por crianças sem supervisão.



Antes de abrir o aparelho, ler indispensavelmente as instruções relativas aos trabalhos de manutenção.



Não pôr o aparelho – ou partes do aparelho – na máquina de lavar louça. Não lavável na máquina!



Não eliminar este produto com o lixo doméstico normal. Entregá-lo no posto de recolha de lixo especial da sua área.



O produto foi homologado segundo as respectivas directivas e prescrições nacionais e satisfaz as normas da UE.

**Instruções de segurança do suporte magnético:**

**ATENÇÃO! Íman muito forte! Não juntar directamente as duas partes do íman. Agarre as partes magnéticas sempre com a mão toda apenas nas partes laterais. Nunca coloque os dedos ou as mãos entre as superfícies de contacto! Perigo de ferimentos!**

**Ao trabalhar com o suporte magnético, outros objectos**

**magnéticos, especialmente facas metálicas, agulhas ou tesouras que podem representar perigo de ferimentos, devem ser colocados a uma distância segura de pelo menos 15 cm. Utilize sempre os espaçadores de cartão fornecidos para armazenamento ou transporte do suporte magnético. O aquecimento acima dos 50° C resultará inevitavelmente na destruição do ímã ou perda do efeito magnético.**

## **A Função**

① Caixa da bomba (parte da frente) ② Controlador de potência  
③ Rotor da bomba ④ Eixo flutuante para *streamON+* 2000 e Eixo com casquilhos para *streamON+* 4000 e 5000 ⑤ Bomba com caixa  
⑥ Suporte da bomba ⑦ 4 Tampões amortecedores ⑧ Suporte magnético interior ⑨ Suporte magnético exterior.

## **B Montagem**



Para as próximas etapas, prepare individualmente os elementos do suporte magnético e coloque-os longe um dos outros – **caso contrário, há perigo de ferimentos.**

Insira os tampões de amortecimento nas duas aberturas inferiores e superiores do suporte da bomba com um movimento de rotação, pressionando ligeiramente (Fig. **B1**). Junte o suporte da bomba ao suporte magnético no interior do aquário (Fig. **B2**).

Posicione agora o suporte da bomba com o ímã no local desejado no aquário e fixe o suporte magnético pelo exterior. Encaixe a bomba de circulação EHEIM por baixo de água no suporte da bomba (Fig. **B3**).

## **C Colocação em funcionamento**

Coloque a bomba de circulação no aquário de maneira a não causar danos devido a quedas acidentais.

Para não entrar ar, a bomba deve ser montada cerca de 10 cm abaixo da superfície da água.

Defina a direcção da circulação desejada através da rotação lateral para a esquerda ou para a direita na fixação vertical da placa de suporte (Fig. **C1** e **C2**) ou através da inclinação para cima ou para baixo da bomba na fixação horizontal do suporte da bomba (Fig. **C3** e **C4**).

Ao mover o controlador de potência ② entre o -mín. e o +máx. (mova o controlador de potência para ambos os lados pressionando ligeiramente), a quantidade de fluxo de água pode ser ajustada (Fig. **C5** / **C6**).

Colocação em funcionamento pela ficha de rede.

## **D Cuidados e limpeza**

Desligue a ficha de rede e certifique-se de que a bomba está sem corrente eléctrica. Para retirar a bomba, puxe a aba do suporte da bomba e remova a bomba com um movimento de inclinação do suporte (Fig. **D1**). Limpe as impurezas grosseiras na caixa da bomba com uma escova ou uma esponja. Desobstrua as aberturas de circulação se estas estiverem entupidas.

Retire a caixa da bomba para a frente com uma ligeira pressão lateral no gancho do corpo do motor (Fig. **D2**). Para *streamON+* 2000, retire para a frente o rotor da bomba do eixo flutuante (Fig. **D3**). Para *streamON+* 4000 e 5000, o eixo é montado no centro da parte da frente e no centro da parte de trás da caixa da bomba em cada uma das cavilhas de borracha. e é completamente removível (Fig. **D4**).

Lave a fundo todas as peças da bomba e limpe-as com o conjunto de escovas EHEIM (Despacho n.º 4009560). Eventuais depósitos de calcário podem ser eliminados ao colocar as peças da bomba durante algumas horas numa solução com 10% de ácido cítrico. Em seguida, lave bem e coloque novamente as peças pela ordem inversa.

**Dica:** Para *streamON+* 4000 e 5000, encaixe primeiro a cavilha de borracha na extremidade do eixo e coloque a anilha axial à frente da cavilha de borracha (Fig. **D5**). Em seguida, puxe o rotor da bomba do eixo e coloque a cavilha de borracha dianteira no eixo.

Depois insira o rotor da bomba totalmente montado no rolamento na caixa da bomba e coloque cuidadosamente a caixa da bomba na bomba. Certifique-se de que o rolamento traseiro (cavilha de borracha) está correctamente inserido na caixa da bomba.

## Garantía

El comprador final de este aparato obtiene una **garantía de 3 años** a partir de la fecha de suministro y entrega al comprador. A tal efecto, es necesario que el presente cupón de garantía esté cumplimentado por el establecimiento de venta del producto. La garantía cubre defectos de material y de montaje. Quedan exentos de la garantía los daños por influencias externas o por tratamiento inadecuado. El servicio de garantía se cumplirá a nuestro criterio, bien por recambio, bien por reparación de las piezas defectuosas.

No se nos podrán reclamar otros derechos. En particular, no nos hacemos cargo de los daños, que puedan derivarse como consecuencia del uso de este aparato, dentro del marco legal, que regula este aspecto. En caso de que deba hacer uso de la garantía, envíe el cupón de garantía cumplimentado con el aparato a revisar a uno de nuestros centros de atención al cliente o a la filial competente. Todo envío, que nos haga llegar, deben estar libre de porte.

Encontrará nuestro centro de servicio actual en internet en [www.eheim.de](http://www.eheim.de)

**EHEIM streamON+ 2000**

**EHEIM streamON+ 4000**

(marcar con una cruz)

**EHEIM streamON+ 5000**

Fecha de compra

Sello y firma del distribuidor

Αντλία ροής κυκλοφορίας *streamON+ 2000* (Κωδ.είδους 1080 220)

Αντλία ροής κυκλοφορίας *streamON+ 4000* (Κωδ.είδους 1081 220)

Αντλία ροής κυκλοφορίας *streamON+ 5000* (Κωδ.είδους 1082 220)

Τύπος: βλέπε πινακίδα τύπου στο σώμα του μοτέρ

## Ευχαριστούμε πολύ

για την αγορά της νέας σας αντλίας κυκλοφορίας EHEIM, η οποία συνδυάζει άριστη απόδοση, ασφάλεια και αξιοπιστία.

Οι αντλίες ροής κυκλοφορίας EHEIM είναι αντλίες μικρών διαστάσεων (compact) αλλά υψηλής απόδοσης που εξασφαλίζουν βέλτιστη ανάδευση των υδάτων σε ενυδρεία γλυκού ή θαλασσινού νερού. Ο πρακτικός τους σχεδιασμός επιτρέπει πέρα από τη ρύθμιση τρισδιάστατης ροής, την γρήγορη και απλή τοποθέτηση τους σε οποιοδήποτε σημείο στο ενυδρείο. Η δοκιμασμένη ποιότητα EHEIM εγγυάται υψηλό βαθμό αξιοπιστίας σε συνδυασμό με μικρές απαιτήσεις συντήρησης και χαμηλή κατανάλωση ρεύματος. Οι αντλίες ροής κυκλοφορίας έχουν δυνατότητα μηχανικής ρύθμισης και επιτρέπουν την αδιαβάθμητη ρύθμιση της ροής κυκλοφορίας του νερού σύμφωνα με τις ανάγκες των οργανισμών στο ενυδρείο.

## Υποδείξεις ασφαλείας



Πριν θέσετε τη συσκευή αυτή σε λειτουργία διαβάστε προσεκτικά τις οδηγίες ρύθμισης και τις επίσης άνσεις ασφαλείας. Φυλάσσετε καλά τα εγχειρίδια οδηγιών ρύθμισης.



Χρήση μόνο σε κλειστούς χώρους για νυδρία.



Κατά τις εργασίες συντήρησης και περιποίησης να βγάξετε από την πρίζα όλες τις συσκευές που βρίσκονται στο νερό.



Το καλώδιο αυτής της συσκευής δεν μπορεί να αντικατασταθεί. Σε περίπτωση βλάβης του καλωδίου δεν επιτρέπεται να χρησιμοποιηθεί η συσκευή. Μη σηκώνετε και μη μεταφέρετε ποτέ την αντλία από το καλώδιο. Μη τσακίζετε το καλώδιο.





Για προστασία απ υπερ λικά υψηλή τάση επαφής η εγκατάσταση πρέπει να διαθέτει ια διάτα η προστασίας ρεύ α τς διαρρ ής ε ένα ν αστικ ρεύ α σφάλ α τς απ σύνδεσης ι εγαλύτερ των 30 mA. Απευθυνθείτε σε έναν ηλ κτρ λ γ .

 Η αντλία δν πιτρέπται να λειτουργί σ κνή κατάσταση. Ορια θρμοκρασίας από +4° C έως μέγ. +35° C. Ο κινητήρας ίναι ασφαλισμένος εναντι υπρθέρμανσης.

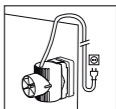
 Για τη δική σας ασφάλεια, συνιστούμε να διατηρείτε το καλώδιο ηλεκτρικής παροχής χαλαρωμένο, ώστε ενδεχόμενη διαρροή νερού στο καλώδιο να στάζει στο μέσο χωρίς ποτέ να φτάνει στο ρευματολήπτη. Εάν για την παροχή χρησιμοποιείτε πολύμπριζο, αυτό θα πρέπει να τοποθετείται πάνω από τις ηλεκτρικές συνδέσεις του φίλτρου.





 | 20 cm  Σ αυτές τις συσκευές μπορεί τα μαγνητικά πδία να προκαλέσουν ηλεκτρονικές ή μηχανικές δυσλειτουργίες ή και βλάβες. Αυτό ισχύι πίσης και για βηματοδότες. Τις απαραίτητες αποστάσεις ασφάλιας μπορεί να τις βρίτ στα γχιρίδια αυτών των ιατρικών συσκευών.

 Η συγκεκρι ένη συσκευή π ρεί να ρησι π ιείται απ παιδιά ηλικίας 8 ετών και άνω ή απ άτ α ε περι ρισ ένες σω ατικές, αισθητηριακές ή διαν ητικές ικαν τητες ή ελλειπή ε πειρία και γνώση, εφ σ ν ρίσκ νται υπ επί λειψη ή έ υν ενη ερωθεί σ ετικά ε τ ν ασφαλή τρ π ρήσης της συσκευής και καταν ύν τ υς ενδε εν υς κινδύν υς π υ απ ρρέ υν απ αυτήν. Τα παιδιά δεν επιτρέπεται να παί υν ε τη συσκευή. ι εργασίες καθαρισ ύ και η συντήρησης της συσκευής απ τ ρήστη δεν επιτρέπεται να εκτελ ύνται απ παιδιά ωρίς επί λειψη.

 Πριν αν ί ετε τη συσκευή δια άστε πωσδήπ τε τις δηγίες σ ετικά ε τις εργασίες συντήρησης.

 Μην πλένετε τη συσκευή – ή εξαρτήματα αυτής – σε πλυντήριο πιάτων. Ακατάλληλο για πλυντήριο πιάτων!

 Αυτό το προϊόν δν πιτρέπται να αποσύρται στα οικιακά απορρίμματα. Η απόσυρσή του πρέπι να γίνται στα τοπικά σημία διάθσης ιδικών απορριμμάτων.

 Το προϊόν έχι την έγκριση των κάστοτ θνικών προδιαγραφών και οδηγιών και ανταποκρίνται στα πρότυπα της Ε.Ε.

**Επισημάνσεις ασφαλείας εξαρτήματος μαγνητικής στερέωσης:**

**ΠΡΟΣΟΧΗ!** Πολύ ισχυρός μαγνήτης! Αποφύγετε την άμεση επαφή των δύο μισών του μαγνήτη. Πιάνετε τα μέρη των μαγνητών πάντα από τα άκρα κρατώντας τους με όλο το χέρι. Ποτέ μην τοποθετείτε τα δάχτυλα ή το χέρι σας στις επιφάνειες επαφής των μαγνητών! Κίνδυνος τραυματισμού! Κατά τους χειρισμούς με το εξάρτημα μαγνητικής στερέωσης, άλλα μαγνητικά αντικείμενα, τα οποία ενέχουν κίνδυνο

τραυματισμού, ιδίως μεταλλικά μαχαίρια, βελόνες ή ψαλίδια, πρέπει να τοποθετούνται σε ασφαλή απόσταση τουλάχιστον 15 cm. Κατά την αποθήκευση ή/και τη μεταφορά του εξαρτήματος μαγνητικής στερέωσης χρησιμοποιείτε οπωσδήποτε πάντοτε τον αποστάτη που περιέχεται στη συσκευασία. Η υπερθέρμανση σε θερμοκρασίες άνω των 50oC έχουν ως συνέπεια την καταστροφή του μαγνήτη ή/και την απώλεια της μαγνητικής ισχύος.

## A Λειτουργία

① Καλάθι αντλίας (πρόσθιο μέρος) ② Διακόπτης ρύθμισης ισχύος  
③ Φτερωτή αντλίας ④ Εμβυσματούμενος άξονας στη *streamON+ 2000*  
και άξονας με δακτυλίους σύνδεσης στις *streamON+ 4000* και *streamON+ 5000*  
⑤ Αντλία με καλάθι αντλίας ⑥ Εξάρτημα στερέωσης αντλίας  
⑦ 4 αποσβεστήρες κραδασμών ⑧ Εξάρτημα μαγνητικής στερέωσης εσωτερικά  
⑨ Εξάρτημα μαγνητικής στερέωσης εξωτερικά

## B Συναρμολόγηση

 Για τα επόμενα βήματα προετοιμάστε τα στοιχεία της μαγνητικής στερέωσης το καθένα ξεχωριστά και φροντίστε να βρίσκονται σε επαρκή απόσταση μεταξύ τους - **διαφορετικά υφίσταται κίνδυνος τραυματισμού.**

Τοποθετήστε ασκώντας ελαφρά πίεση και περιστρέφοντας τους αποσβεστήρες κραδασμών στις δύο άνω και τις δύο κάτω οπές του εξαρτήματος στήριξης της αντλίας (σχ. **B1**). Συνδέστε το εξάρτημα στερέωσης της αντλίας με τη μαγνητική στερέωση του της εσωτερικής πλευράς του ενυδρείου (σχ. **B2**).

Τώρα τοποθετήστε το εξάρτημα στερέωσης αντλίας μαζί με τη μαγνητική στερέωση στη θέση του ενυδρείου που προτιμάτε και στερεώστε από την εξωτερική πλευρά με τη μαγνητική στερέωση. Κουμπώστε την αντλία ροής κυκλοφορίας EHEIM στο εξάρτημα στερέωσης της αντλίας βυθίζοντας κάτω από την επιφάνεια του νερού (σχ. **B3**).

## Γ Θέση σε λειτουργία

Τοποθετήστε την αντλία ροής κυκλοφορίας στο ενυδρείο κατά τρόπο, ώστε σε περίπτωση ακούσιας πτώσης της να μην προκληθεί καμία ζημιά.

Προκειμένου να αποτραπεί το ενδεχόμενο εισαγωγής αέρα από την αντλία, πρέπει να είναι τοποθετημένη περίπου 10 cm κάτω από την επιφάνεια του νερού. Ρυθμίστε την επιθυμητή κατεύθυνση ροής κυκλοφορίας με πλευρικές



περιστροφικές κινήσεις προς τα δεξιά ή προς τα αριστερά, εάν η πλάκα στερέωσης έχει τοποθετηθεί κατακόρυφα (σχ. **C1** και **C2**) ή προσαρμόζοντας την κλίση προς τα άνω ή προς τα κάτω, στην περίπτωση οριζόντιας τοποθέτησης του εξαρτήματος στερέωσης της αντλίας (σχ. **C3** και **C4**).

Μετακινώντας το διακόπτη ρύθμισης ισχύος ②, στο πεδίο μεταξύ  $-min$  και  $+max$  (ασκώντας ελαφρά πίεση και προς τις δύο πλευρές), είναι δυνατή η ρύθμιση της επιθυμητής ροής κυκλοφορίας (σχ. **C5**).

Συνδέστε το φιν στην πρίζα για να θέσετε την αντλία σε λειτουργία.

## **Δ Περιποίηση και καθαρισμός**

Αποσυνδέστε το φιν από την πρίζα και βεβαιωθείτε πως η αντλία βρίσκεται εκτός τάσης. Για να αφαιρέσετε την αντλία, τραβήξτε ελαφρά το συνδετήρα του εξαρτήματος στερέωσης της αντλίας από την αντλία και αφαιρέστε την αντλία από το εξάρτημα στερέωσης με μια εγκάρσια κίνηση (σχ. **D1**). Καθαρίστε με μία βούρτσα ή ένα σφουγγάρι τους μεγάλους ρύπους από το καλάθι της αντλίας. Απελευθερώστε τα ανοίγματα ροής, εάν αυτά έχουν βουλώσει.

Αφαιρέστε το καλάθι της αντλίας από το σώμα του μοτέρ, ασκώντας ελαφρά πλευρική πίεση στο άγκιστρο ασφάλισης και τραβώντας (σχ. **D2**). Στο μοντέλο *streamON+ 2000* τραβήξτε προς τα εμπρός τη φτερωτή της αντλίας από τον εμπυσηματούμενο άξονα (σχ. **D3**). Στα μοντέλα *streamON+ 4000* και *5000* ο άξονας εδράζεται στην μπροστινή πλευρά στο μέσο του καλαθιού της αντλίας και στην πίσω πλευρά στο μέσο του περιβλήματος της αντλίας σε λαστιχένιο δακτύλιο και είναι πλήρως αφαιρούμενος (σχ. **D4**).

Ξεπλύνετε σχολαστικά όλα τα εξαρτήματα της αντλίας και καθαρίστε τα με τη βούρτσα EHEIM (Κωδ.είδους 4009560). Ενδεχόμενες εναποθέσεις αλάτων μπορούν να αφαιρεθούν, αφήνοντας τα εξαρτήματα για λίγες ώρες μέσα σε διάλυμα κιτρικού οξέος περιεκτικότητας 10%. Στη συνέχεια ξεπλύνετε καλά και επανασυναρμολογήστε όλα τα επιμέρους μέρη ακολουθώντας τα βήματα κατά την αντίστροφη σειρά.

**ΣΥΜΒΟΥΛΗ:** Στα μοντέλα *streamON+ 4000* και *5000* τοποθετήστε πρώτα τον ένα λαστιχένιο δακτύλιο στο ένα άκρο του άξονα και τοποθετήστε το δίσκο εκκίνησης μπροστά στον λαστιχένιο δακτύλιο (σχ. **D5**). Μετά περάστε τη φτερωτή της αντλίας στον άξονα και τοποθετήστε τον μπροστινό λαστιχένιο δακτύλιο στο άξονα.

Στη συνέχεια τοποθετήστε την πλήρως συναρμολογημένη φτερωτή της αντλίας στο έδρανο του καλαθιού της αντλίας και τον περάστε με προσοχή το καλάθι στην αντλία. Εδώ χρειάζεται προσοχή, ώστε το πίσω έδρανο (λαστιχένιος δακτύλιος) να εφαρμόσει σωστά στην υποδοχή του περιβλήματος της αντλίας.

## Εγγύηση

Στον τελικό καταναλωτή αυτής της συσκευής παρέχουμε **εγγύηση 3 ετών**, η οποία τίθεται σε ισχύ την ημέρα παράδοσης του προϊόντος. Προϋπόθεση για αυτό συνιστά η συμπλήρωση του προκείμενου δελτίου εγγύησης από τον υπεύθυνο του καταστήματος αγοράς. Η εγγύηση καλύπτει σφάλματα κατασκευής και υλικών (εξαιρουμένων των εξαρτημάτων που υπόκεινται σε φυσιολογική φθορά λόγω χρήσης, π.χ. φτερωτή αντλίας), ενώ δεν καλύπτει ζημιές που οφείλονται σε εξωτερικούς παράγοντες ή σε μη ενδεδειγμένη μεταχείριση. Η εγγύηση παρέχεται κατά την κρίση μας μέσω αντικατάστασης ή επισκευής των ελαττωματικών εξαρτημάτων.

Η έγερση επιπρόσθετων αξιώσεων εναντίον μας αποκλείεται, ιδίως δε, δεν αναγνωρίζουμε, εφόσον αυτό προβλέπεται από την κείμενη νομοθεσία, ουδεμία ευθύνη για παρεπόμενες ζημιές, οι οποίες προκληθούν από τη συσκευή αυτή. Σε καλυπτόμενη από τους όρους της εγγύησης περίπτωση, στείλτε τη συσκευή προς εξέταση μαζί με το συμπληρωμένο δελτίο εγγύησης σε ένα από τα γραφεία τεχνικής υποστήριξης της εταιρείας μας ή στην αρμόδια αντιπροσωπεία. Όλες οι αποστολές προς εμάς δεν πρέπει να επιβαρύνεται με έξοδα αποστολής.

Για το αρμόδιο γραφείο τεχνικής υποστήριξης ανατρέξτε στο [www.eheim.de](http://www.eheim.de)

**EHEIM streamON+ 2000**

**EHEIM streamON+ 4000**

(παρακαλούμε σημειώστε)

**EHEIM streamON+ 5000**

Ημερομηνία αγοράς

Σφραγίδα και υπογραφή καταστήματος αγοράς

Proudové čerpadlo *streamON+ 2000* (č.výr. 1080 220)

Proudové čerpadlo *streamON+ 4000* (č.výr. 1081 220)

Proudové čerpadlo *streamON+ 5000* (č.výr. 1082 220)

Provedení: viz typový štítek na tělese motoru

## Děkujeme Vám,

že jste si koupili nové proudové čerpadlo EHEIM, které Vám nabízí optimální výkon při maximální bezpečnosti a spolehlivosti.

Proudová čerpadla EHEIM jsou kompaktní, vysoce účinná proudová čerpadla pro optimální recirkulaci vody ve sladkovodních akváriích, příp. v akváriích s mořskou vodou. Jejich praktický design umožňuje kromě nastavení 3 D také rychlé, nekomplikované upevnění na jakémkoli požadovaném místě v akváriu. Osvědčená kvalita EHEIM zaručuje vysokou spolehlivost při minimální údržbě a nízké spotřebě proudu. Proudová čerpadla jsou mechanicky regulovatelná a lze je plynule nastavit na potřebu proudění zvířat chovaných v akváriu.

## Bezpečnostní pokyny



Před uvedením tohoto zařízení do provozu si pozorně přečtěte návod k obsluze a bezpečnostní pokyny a řiďte se jimi. Tento návod k obsluze si bezpodmínečně dobře uschovejte.



Používejte pouze v uzavřených místnostech a k akvaristickým účelům.



Při údržbě a čištění je nutno všechny elektrické spotřebiče, které jsou ve vodě, odpojit od sítě.



Přípojnou šňůru tohoto spotřebiče nelze nahradit. Poškodí-li se přívod, nesmí se spotřebič používat. Nikdy nenoste čerpadlo za šňůru ani ji nelámejte.



Na ochranu před příliš vysokým dotykovým napětím musí instalace mít ochranné zařízení proti chybnému proudu s vyměřovacím chybným spouštěcím proudem, který nebude vyšší než 30 mA. Zeptejte se odborníka na elektroinstalaci.

 Čerpadlo nesmí běžet na sucho. Teplotní rozsah +4°C až max. +35°C. Motor je vybaven pojistkou proti přehřátí.

 Pro Vaši vlastní bezpečnost doporučujeme na kabelu síťového zapojení vytvořit smyčku, abyste zamezili průniku vody podél kabelu do elektrické zásuvky. Pokud používáte rozdvojku, musí být umístěna v horní části připojení filtru k síti.

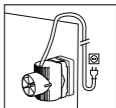

 | 20 cm |  Magnetická pole těchto přístrojů mohou způsobit rušení, závady nebo poškození elektronických a mechanických zařízení. To platí i pro kardiostimulátory. Dodržujte nezbytně nutné bezpečnostní odstupy uvedené v příručkách k příslušným lékařským přístrojům.

 Přístroj smějí používat děti od 8 let a osoby se sníženými fyzickými, sensorickými nebo mentálními schopnostmi, nebo osoby s nedostatečnou zkušeností a znalostmi za předpokladu, že budou pod dozorem, nebo budou poučeny o bezpečném použití přístroje a porozumějí nebezpečím, která z použití přístroje plynou. Děti si nesmějí s přístrojem hrát. Čištění a běžnou údržbu nesmějí provádět děti bez dozoru.

 Před otevřením zařízení si bezpodmínečně přečtete návod pro údržbářské práce.

 Přístroj ani jeho části nemyjte v myčce. Ani přístroj ani jeho části nejsou odolné proti vlivům mytí v myčce.

 Tento produkt nevyhazujte do normálního domovního odpadu. Odevzdejte jej do místní sběrný resp. do místa pro likvidaci odpadu.

 Produkt je homologován v souladu s příslušnými národními předpisy a směrnicemi a splňuje požadavky norem EU.

### Bezpečnostní pokyny pro magnetický držák:

**POZOR! Velmi silný magnet! Nepřibližujte bezprostředně poloviny magnetu! Magnetické díly vždy uchopte celou rukou pouze na postranních plochách. Nikdy nevkládejte mezi kontaktní plochy prsty nebo ruku! Nebezpečí poranění! Při manipulaci s magnetickým držákem by měly být ostatní magnetické předměty,**

zvláště kovové nože, jehlice nebo nůžky, které mohou představovat nebezpečí poranění, odloženy do bezpečné vzdálenosti minimálně 15 cm. Při skladování, příp. transportu magnetického držáku bezpodmínečně použijte vždy rozpěrku z lepenky, která je součástí dodávky. Zahřátí nad 50°C vede nevyhnutelně ke zničení magnetu, resp. ke ztrátě magnetického účinku.

## A Funkce

① Koš čerpadla (přední část) ② Výkonový regulátor ③ Kolo čerpadla  
④ Výsuvný čep kola u *streamON+* 2000 a osa s průchodkami u *streamON+*  
4000 a 5000 ⑤ Čerpadlo s košem čerpadla ⑥ Držák čerpadla  
⑦ 4 Tlumičí zářáčky ⑧ Magnetický držák vnitřní ⑨ Magnetický držák  
vnější

## B Montáž



Pro následující pracovní kroky si připravte jednotlivé prvky magnetického držáku a položte je daleko od sebe – **jinak existuje nebezpečí poranění.**

Mírným tlakem a otáčivým pohybem vsuňte tlumičí zářáčky do dvou spodních a vrchních otvorů držáku čerpadla (obr. **B1**). Spojte držák čerpadla s magnetickým držákem pro vnitřní stranu akvária (obr. **B2**).

Nyní umístěte držák čerpadla s magnetem na požadované místo v akváriu a upevněte z vnějšku magnetickým držákem. Proudové čerpadlo EHEIM zacvakněte pod vodu do držáku čerpadla (obr. **B3**).

## C Uvedení do provozu

Umístěte proudové čerpadlo do akvária tak, aby při nechtěném upadnutí nezpůsobilo žádnou škodu.

Aby čerpadlo nenatáhlo vzduch, mělo by být namontováno cca 10 cm pod hladinu vody.

Nastavení požadovaného směru proudění postranním otáčivým pohybem doleva nebo doprava při vertikálním upevnění držákové desky (obr. **C1** a **C2**) nebo sklonem čerpadla směrem nahoru nebo dolů při horizontálním upevnění držáku čerpadla (obr. **C3** a **C4**).

Posouváním výkonového regulátoru ② v rozmezí od – min. a + max. (posouvejte výkonový regulátor mírným tlakem do obou stran) lze nyní nastavit průtočné množství dle vašeho přání (obr. **C5** / **C6**).

Uvedení do provozu prostřednictvím síťové zástrčky.

## D Údržba a čištění

Vytáhněte síťovou zástrčku a zajistěte, aby čerpadlo nebylo pod proudem. Při vyjmutí čerpadla mírně odtlačte manžetu držáku čerpadla od čerpadla a odstraňte čerpadlo klopným pohybem z držáku (obr. **D1**). Kartáčem nebo houbičkou vyčistěte hrubé nečistoty na koši čerpadla. Uvolněte otvory proudění, pokud jsou ucpané.

Sejměte koš čerpadla z tělesa motoru jemným bočním tlakem směrem dopředu na zaklapávací háčky (obr. **D2**). U *streamON+ 2000* sejměte kolo čerpadla z výsuvného čepu kola směrem dopředu (obr. **D3**). U *streamON+ 4000* a *5000* je čep uložen v pryžové průchodce vpředu uprostřed v koši čerpadla a vzadu uprostřed v tělese čerpadla a lze jej kompletně vyjmout (obr. **D4**).

Všechny části čerpadla důkladně omyjte a vyčistěte sadou kartáčů EHEIM (obj.č. 4009560). Případné vápenaté usazeniny lze odstranit tak, že části čerpadla ponoříme na několik hodin do 10%-ního roztoku kyseliny citronové. Poté důkladně opláchněte a všechny díly opět složte v opačném pořadí.

**TIP:** U *streamON+ 4000* a *5000* napřed nasadte pryžovou průchodku na konec čepu a umístěte přítlačnou podložku před pryžovou průchodku (obr. **D5**). Poté zasuňte kolo čerpadla na čep a nasadte na čep přední pryžovou průchodku.

Poté vložte kompletně namontované kolo čerpadla do ložiska v koši čerpadla a opatrně nasadte koš čerpadla na čerpadlo. Přitom je nutné dbát na to, aby zadní ložisko (pryžová průchodka) správně seděla v uchycení tělesa čerpadla.

## Záruka

Koneč němu odbě rateli tohoto přístroje poskytujeme **3letou zárukou**, která počíná dnem dodávky. Př edpokladem pro uplatnění záruky je předlož ení tohoto záruč ního listu potvrzeného prodávajícím. Záruka se vztahuje na chyby materiálu a montážní závady (nevztahuje se na díly podléhající rychlému opotř ebení, např. rotor), nevztahuje se na škody způsobené vně jšími vlivy nebo nerelevantním zacházením. Vadné díly vyměníme nebo opravíme.

Další nároky vůči nám není možné uplatnit. Zejména, pokud to zákon povoluje, neručíme za následné škody, které vzniknou v dů sledku užívání tohoto přístroje. V případě, že chcete uplatnit záruku, zaš lete naš emu zákaznickému servisu nebo jeho zastoupení vyplně n ý záruč ní list a přístroj. Vš echny zásilky musí b ýt zaslány vyplaceně.

Náš aktuální servis naleznete na internetu na **www.eheim.de**

**EHEIM streamON+ 2000**

**EHEIM streamON+ 4000**

(hodící se zaškrtněte)

**EHEIM streamON+ 5000**

Datum prodeje

razítko a podpis obchodníka

Vízmozgató szivattyú **streamON+ 2000** (cikksz. 1080 220)

Vízmozgató szivattyú **streamON+ 4000** (cikksz. 1081 220)

Vízmozgató szivattyú **streamON+ 5000** (cikksz. 1082 220)

Kivitel: lásd a motorházon elhelyezett típusablát

## Köszönjük, hogy

megvásárolta az EHEIM új vízmozgató szivattyúját, amely - amellet, hogy maximálisan biztonságos és megbízható - optimális teljesítménnyel is működik.

Az EHEIM vízmozgató szivattyúk kis helyigényű, nagy hatékonyságú eszközök, amelyek optimális módon tudják keringtetni az édes-, ill. tengervizes akváriumok vizét. Praktikus felépítésüknek köszönhetően nem csak 3D beállításra képesek, hanem ráadásul gyorsan, egyszerű módon is rögzíthetők az akvárium tetszőleges helyén. A bevált EHEIM minőség nem csak nagy megbízhatóságot, hanem egyúttal karbantartásszegény működtetést és kis áramfogyasztást is szavatol. A vízmozgató szivattyúkat, amelyeket gépszerkezetekkel szabályozni lehet, fokozatmentesen be lehet állítani az akváriumban tartott állatok számára megfelelő vízáramlásra.

## Biztonsági tudnivalók



A készülék használata előtt olvassa el figyelmesen a kezelési útmutatót és a biztonsági útmutatásokat. A kezelési útmutatót feltétlenül jól őrizze meg.



Csak zárt térben, akvarisztikai felhasználási területre alkalmazható.



Karbantartási és tisztítási munkák során a vízben lévő valamennyi elektromos készüléket a hálózatról le kell választani.





A készülék hálózati csatlakozó vezetékét nem lehet más vezetékkel helyettesíteni. A vezeték meghibásodása esetén a készüléket már nem szabad használni. A szivattyút soha sem hordják a kábelnél fogva; a kábelt ne hajtsák meg.





Elkerülhető a túl nagy érintési feszültség, ha a készüléket legfeljebb 30 mA-es kioldási hibaáramra méretezett áram-védőberendezéssel látja el. Kérje ki villanyszerelő szakember tanácsát.

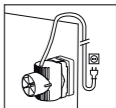

 A szivattyú szárazon futása nem megengedett. Hőmérséklet-tartomány +4°C-tól max. +35°C-ig. A motor túlmelegedés ellen biztosított.

 Saját biztonsága érdekében ajánlatos a hálózati vezetékben egy csöpögőhurkot képezni, amely megakadályozza, hogy az esetleg a kábel mentén folyó víz a konnektorba jusson. Ha elosztókonnektort használ, akkor azt a szűrő hálózati csatlakozója fölé kell helyeznie.



  20 cm | Ezeknél a készülékeknél mágneses mezők elektronikai vagy mechanikai zavarokat okozhatnak. Ez szívritmus-szabályozókra is vonatkozik. A szükséges biztonsági távolságokat ezen orvosi készülékek kézikönyvei tartalmazzák.

 Ezt a készüléket 8 éves vagy annál idősebb gyermekek és korlátozott testi, szellemi vagy érzékelő képességekkel rendelkező, illetve a szükséges tapasztalat és/vagy tudás híján lévő személyek csak akkor használhatják, ha a készülék használata közben felügyelet alatt állnak, vagy ismertették velük a készülék biztonságos használatát, és megértették a benne rejlő veszélyeket. Gyermekek nem játszhatnak a készülékkel. A tisztítást és saját kezű karbantartást gyermekek csak akkor végezhetik, ha felnőtt felügyeli őket.



Mielőtt felnyitná a készülék házát, okvetlenül olvassa el a karbantartási munkák útmutatóját.



A készüléket – vagy annak részeit – nem szabad mosogatógépben tisztítani. A mosogatógép károkat okozhat benne!



A termék szokványos háztartási hulladékkal együtt nem ártalmatlanítható. Ártalmatlanítsa a helyi hulladékkezelővel.



A termék a mindenkor helyi előírások és irányelvek szerint engedélyezett és megfelel az EU-szabványoknak.

**Útmutatások a mágneses tartó biztonságos használatához:**

**FIGYELEM!** A tartó mágnes vonzereje igen nagy! A mágnes feleket nem szabad összeereszteni. A mágnes darabokat mindig csak az oldalfelületeiknél fogva tartsa a kezében. Soha ne dugja be az ujját vagy a kezét az érintkező felületek közé!

**Sérülésveszély!**

A mágneses tartóval folyó foglalatосkodáskor célszerű az egyéb sérülésveszélyes, mágneses tárgyakat, így például fémkéceket, tűket vagy ollókat biztonságos, minimum 15 cm-es távolságban lerakni. A mágneses tartó tárolásakor, ill. szállításakor okvetlenül használni kell a tartozékok közt található kartonpapír távtartót. 50°C-mál magasabb hőmérséklet elkerülhetetlenül a mágnes tönkremeneteléhez, ill. a mágneses hatás megszűnéséhez vezet.

## A Működés

① Szivattyúkosár (elülső rész) ② Teljesítményszabályozó ③ Szivattyúkerék  
④ Bedugható tengely a *streamON+* 2000 esetében, és csatlakozóvéges tengely a *streamON+* 4000 és 5000 kivitelnél ⑤ Szivattyú szivattyúkosárral  
⑥ Szivattyútartó ⑦ 4 lökéscsillapító ⑧ Mágneses tartó belül ⑨ Mágneses tartó kívül.

## B Felszerelés



Következő lépésként készítse elő egyenként a mágneses tartó elemeit, és tegye le őket egymástól távol – **különben sérülés veszélye fenyegeti.**

Gyengéd nyomással és ide-oda forgatással illessze be a lökéscsillapítókat a szivattyútartó két alsó és felső nyílásába (**B1** ábra). Kösse össze a szivattyútartót az akvárium belsejébe szánt mágneses tartóval (**B2** ábra).

Most helyezze a mágnessel ellátott szivattyútartót az akvárium kívánt helyére, és kívülről rögzítse a mágneses tartóval. A víz szintje alatt pattintsa be az EHEIM vízmozgató szivattyút a szivattyútartóba (**B3** ábra).

## C Használatba vétel

A vízmozgató szivattyút úgy helyezze el az akváriumban, hogy akkor se tudjon semmiben kárt okozni, ha véletlenül leesik.

A szivattyút célszerű kb. 10 cm-rel a víz felszíne alatt felszerelni, nehogy levegőt szívjon be.

A víz kívánt áramlási irányát függőlegesen rögzített tartólemeznél (lásd **C1** és **C2-t**) a szivattyú balra vagy jobbra forgatásával, vízszintesen rögzített tartólemeznél (lásd **C3** és **C4-t**) felfelé, ill. lefelé döntésével lehet beállítani.

Az átfolyó víz mennyiségét a ② teljesítményszabályozó – min. és + max. állása közti eltolással lehet a kívánt értékre beállítani (a teljesítményszabályozót mindkét oldalon enyhe nyomással tolja el) ( **C5** / **C6** ábra).

Használatba vétel hálózatra csatlakozással.

## **D** Ápolás és tisztítás

Húzza ki a hálózati dugót és győződjék meg róla, hogy a szivattyú árammentes. Vegye ki a szivattyút úgy, hogy a szivattyútartó hevederét gyengéd nyomással letolja a szivattyúról, és a szivattyút megdöntve kivesszi a tartóból (**D1** ábra). A szivattyú házán lerakódott durva szennyeződések távolítsa el kefével vagy szivaccsal. Ha a kiáramló nyílások eltömődtek, tegye szabaddá őket.

A rögzítő kampókra gyakorolt gyengéd oldalnyomással húzza le a szivattyúkosarat a motor házáról előrefelé (**D2** ábra). A *streamON+* 2000 esetén a szivattyúkereket előrefelé húzza le a bedugható tengelyről (**D3** ábra). A *streamON+* 4000 és 5000 esetén a tengely elől a szivattyúkosár közepén, hátul pedig a szivattyúház közepén van csapágyazva egy-egy gumihüvelyben, és komplett egységként kivethető (**D4** ábra).

Alaposan mossa le a szivattyú minden alkatrészét, és tisztítsa meg az EHEIM kefe készlettel (megrend. sz. 4009560). Az esetleg lerakódott vízkövet úgy tudja eltávolítani, hogy a szivattyú alkatrészeit néhány órára 10 %-os ecetsavas oldatba helyezi. Utána mossa le alaposan, és fordított sorrendben újból rakja össze az alkatrészeket.

**TANÁCS:** A *streamON+* 4000 és 5000 készüléknél először húzzon gumihüvelyt a tengely végére, majd helyezze a ráfutó tárcsát a gumihüvely elé (**D5** ábra). Utána tolja rá a szivattyúkereket a tengelyre és húzza rá az elülső gumihüvelyt a tengelyre.

Ezt követően rakja be a teljesen összeszerelt szivattyúkereket a szivattyúkosárban található csapágyba, és óvatosan húzza rá a szivattyúkosarat a szivattyúra. Ennél célszerű ügyelni rá, hogy a hátsó csapágy (gumihüvely) a megfelelő helyzetet foglalja el a szivattyúház felfogásában.

## Garancia

A készülék végső felhasználójának **három év garanciát biztosítunk**, amely a vásárlás napjával kezdődik. Ez abban az esetben teljesül, ha a garancialevelet teljes mértékben kitöltötték. A garancia kizárólag a vásárlás blokkjával, számlájával együtt érvényes.

A garancia az anyag- és a gyári összeszerelés következtében létrejövő hibákra terjed ki, azonban nem vonatkozik a külső be-hatásból, vagy helytelen használatból adódó sérülésekre, valamint a normál kopásra.

Szintén kizáró ok az elektromos vezeték elvágásával történő meghosszabbítás is. Magunkra vállaljuk azt a kötelezettséget, hogy a vásárlástól számított 8 napon belül kicseréljük a hibás készüléket, 30 napon belül pedig a hibás alkatrészeket lehetőség szerint kicseréljük vagy megjavítjuk.

Jelenleg is működő szerviz állomásaink címe az alábbi weblapon található **[www.eheim.de](http://www.eheim.de)**

**EHEIM streamON+ 2000**

**EHEIM streamON+ 4000**

(kérjük bejelölni)

**EHEIM streamON+ 5000**

Az eladás napja

Az üzlet bélyegzője és aláírása

**Pompa przepływowa *streamON+ 2000* (nr art. 1080 220)**

**Pompa przepływowa *streamON+ 4000* (nr art. 1081 220)**

**Pompa przepływowa *streamON+ 5000* (nr art. 1082 220)**

Wersja: patrz tabliczka znamionowa na korpusie silnika

### **Dziękujemy serdecznie**

za zakup nowej pompy przepływowej EHEIM, która zapewni Państwu optymalną wydajność przy maksymalnym bezpieczeństwie i niezawodności.

Wysoko wydajne kompaktowe pompy przepływowe EHEIM zapewniają optymalną cyrkulację wody w akwariach z wodą słodką i morską. Ich praktyczne wzornictwo oprócz ustawienia w trzech płaszczyznach umożliwia również szybkie, łatwe zamocowanie w dowolnym miejscu akwarium. Sprawdzone jakość EHEIM gwarantuje niezawodność, a przy tym niewielkie nakłady na konserwację oraz niskie zużycie prądu. Pompy przepływowe są wyposażone w regulację mechaniczną i można je regulować bezstopniowo w zależności od tego, jakiego przepływu wymagają hodowane w akwarium zwierzęta.

### **Wskazówki dotyczące bezpieczeństwa**



Przed uruchomieniem urządzenia przeczytać dokładnie instrukcję eksploatacji oraz wskazówki bezpieczeństwa i przestrzegać ich. Zachować instrukcję eksploatacji.



Użytkować tylko w zamkniętych pomieszczeniach w zakresie akwa-rystyki.



Przed podjęciem prac konserwacyjnych lub naprawczych odłączyć od sieci wszystkie urządzenia elektryczne znajdujące się w wodzie.



Przewodu zasilającego nie da się wymienić. W przypadku uszkodzenia przewodu urządzenie wycofać z użycia. Nie podnosić pompy ciągnąc za przewód; przewodu nie łamać.





W celu ochrony przed napięciem dotykowym instalacja musi posiadać zabezpieczenie różnicowo-prądowe o wartości znamionowego różnicowego prądu wyzwolenia nie większej niż 30 mA. Zasięgnąć porady elektryka.

 Pompa nie może pracować na sucho. Zakres temperatury roboczej od +4°C do max. +35 °C. Silnik jest zabezpieczony przed przegrzaniem.

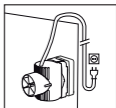
 Przy wykonywaniu prac związanych z konserwacją występuje niebezpieczeństwo przygniecenia palców przez duże siły magnetyczne.





 | 20 cm |  Pola magnetyczne mogą spowodować elektryczne lub mechaniczne zakłócenia, a nawet uszkodzenie tych urządzeń. Dotyczy to także stymulatorów pracy serca. Niezbędne odstępstwa bezpieczeństwa zamieszczone są w podręcznikach do tego sprzętu medycznego.

 Dzieci w wieku od ośmiu lat oraz osoby o ograniczonej sprawności fizycznej, sensorycznej lub intelektualnej lub nieposiadające odpowiedniego doświadczenia i wiedzy mogą używać urządzenia tylko pod nadzorem lub jeżeli zostały poinstruowane o sposobie bezpiecznego użytkowania urządzenia i zrozumiały zagrożenia związane z jego użytkowaniem. Dzieciom nie wolno bawić się urządzeniem. Dzieciom bez nadzoru nie wolno przeprowadzać czyszczenia ani konserwacji urządzenia.

 Przed otwarciem urządzenia konieczne przeczytać instrukcję konserwacji.

 Urządzenia lub jego elementów nie można myć w zmywarce. Nie przeznaczone do mycia w zmywarkach!

 Nie wyrzucać tego produktu wraz ze zwykłymi śmieciami domowymi. Urządzenie oddać do lokalnej zbiornicy odpadów.

 Pompa nie może pracować na sucho. Zakres temperatury roboczej od +4°C do max. +35 °C. Silnik jest zabezpieczony przed przegrzaniem.

**Zasady bezpieczeństwa dotyczące uchwytu magnetycznego:**

**UWAGA! Magnes jest bardzo silny! Nie stykać części magnesu bezpośrednio, zawsze chwytać je całą dłońią i tylko za boczne powierzchnie. Nigdy nie wkładać palców ani dłoni między powierzchnie stykowe!**

**Niebezpieczeństwo zranienia!**

Przy obsłudze uchwytu magnetycznego inne przedmioty magnetyczne, zwłaszcza metalowe noże, igły lub nożyczki, które mogą powodować niebezpieczeństwo zranienia, powinny się znajdować w bezpiecznej odległości przynajmniej 15 cm. Podczas przechowywania lub transportu uchwytu magnetycznego zawsze używać kartonowego elementu dystansowego. Rozgrzanie do temperatury powyżej 50°C prowadzi do uszkodzenia magnesu i utraty jego magnetycznego działania.

## A Działanie

① Kosz pompy (część przednia) ② Regulator wydajności ③ Wirnik pompy ④ Oś wtykowa w pompie *streamON+* 2000 i oś z tulejami w pompach *streamON+* 4000 i 5000 ⑤ Pompa z koszem ⑥ Uchwyt pompy ⑦ 4 zderzaki ⑧ Wewnętrzny uchwyt magnetyczny ⑨ Zewnętrzny uchwyt magnetyczny

## B Montaż



Do poniższych czynności przygotować elementy uchwytu magnetycznego osobno i trzymać je z dala od siebie - **w przeciwnym razie występuje niebezpieczeństwo zranienia.**

Lekko naciskając i obracając włożyć zderzaki w dwa dolne i dwa górne otwory uchwytu pompy (rys. **B1**). Połączyć uchwyt pompy z uchwytem magnetycznym przeznaczonym do wewnętrznej strony akwarium (rys. **B2**).

Uchwyt pompy z magnesem ustawić w wybranym miejscu akwarium i zamocować od zewnątrz za pomocą uchwytu magnetycznego. Pod wodą włożyć pompę przepływową EHEIM w uchwyt i zablokować (rys. **B3**).

## C Uruchomienie

Umieścić pompę przepływową w akwarium w taki sposób, aby w razie przypadkowego upadku nie spowodowała szkód.

Aby pompa nie zasysała powietrza, należy ją zamontować ok. 10 cm pod powierzchnią wody.

Ustawić żądany kierunek przepływu, obracając w lewo lub w prawo przy pionowym zamocowaniu płyty mocującej (rys. **C1** i **C2**) lub przez przechylenie pompy do przodu lub do tyłu przy poziomym zamocowaniu uchwyty pompy (rys. **C3** i **C4**).

Przez przesuwanie regulatora wydajności ② w zakresie – min. i + maks. (lekką naciskając, przesuwając regulator wydajności w obie strony), można ustawić żądaną wielkość przepływu (rys. **C5/C6**).

Uruchomienie przez podłączenie wtyczki.

## **D Pielęgnacja i czyszczenie**

Odłączyć wtyczkę i upewnić się, że pompa nie jest podłączona do prądu. W celu wyjęcia pompy lekko odgiąć nakładkę uchwyty pompy i wyjąć pompę z uchwyty, odchylając ją (rys. **D1**). Szczotką lub gąbką oczyścić kosz pompy z większych zanieczyszczeń. Udrożnić otwory przepływowe, jeśli są zatkane.

Lekko naciskając z boku zatrzaski zdjąć do przodu kosz pompy z korpusu silnika (rys. **D2**). W pompie *streamON+* 2000 zdjąć wirnik pompy do przodu z osi wtykowej (rys. **D3**). W pompach *streamON+* 4000 i 5000 oś jest zamocowana z przodu pośrodku kosza pompy, a z tyłu pośrodku korpusu pompy za pomocą tulejek gumowych i można ją całkowicie wyjąć (rys. **D4**).

Wszystkie elementy pompy dokładnie umyć i oczyścić za pomocą szczotek z zestawu EHEIM (nr art. 4009560). Ewentualne osady z wapnia można usunąć, wkładając elementy pompy na kilka godzin do 10-procentowego roztworu kwasu cytrynowego. Następnie dobrze wypłukać i zmontować wszystkie części w kolejności odwrotnej do rozmontowania.

**WSKAZÓWKA:** W pompach *streamON+* 4000 i 5000 najpierw na jeden koniec osi założyć tulejkę gumową i umieścić podkładkę oporową przed tulejką gumową (rys. **D5**). Następnie wsunąć wirnik pompy na oś i założyć przednią tulejkę gumową.

Całkowicie zmontowany wirnik pompy włożyć w łożysko w koszu pompy i ostrożnie założyć kosz na pompę. Należy przy tym zwracać uwagę, aby tylne łożysko (gumowa tulejka) było prawidłowo osadzone w mocowaniu korpusu pompy.



## Gwarancja

Pompa jest objęta **gwarancją przez trzy lata** od daty zakupu.

Karta gwarancyjna musi być wypełniona przez sprzedawcę .

Gwarancja obejmuje wadliwe wykonanie lub materiały a nie zewnętrzne uszkodzenia mechaniczne lub używanie urządzenia w sposób niezgodny z instrukcją obsługi.

W przypadku defektu urządzenia może ono zostać wymienione na nowe lub naprawione.

Na wypadek uszkodzenia urządzenia usterkę należy zgłosić w punkcie zakupu.

Nasze serwisy można znaleźć w internecie na stronie **www.eheim.de**

***EHEIM streamON+ 2000***

***EHEIM streamON+ 4000***

(proszę zaznaczyć krzyżykiem)

***EHEIM streamON+ 5000***

Data sprzedaży

Pieczętka i podpis sprzedawcy

Prúdové čerpadlo **streamON+ 2000** (Art. č. 1080 220)

Prúdové čerpadlo **streamON+ 4000** (Art. č. 1081 220)

Prúdové čerpadlo **streamON+ 5000** (Art. č. 1082 220)

Prevedenie: pozri typový štítok na motore

## Ďakujeme

vám za zakúpenie vášho nového prúdového čerpadla EHEIM, ktoré vám ponúka optimálny výkon pri najvyššej bezpečnosti a spoľahlivosti.

Prúdové čerpadlá EHEIM sú kompaktné, vysoko efektívne prúdové čerpadlá pre optimálnu cirkuláciu vody v akváriách so sladkou resp. morskou vodou. Ich praktický dizajn umožňuje dodatočne k 3D-nastaveniu rýchle, jednoduché upevnenie na akékoľvek želané miesto v akváriu. Osvedčená kvalita EHEIM zaručuje vysokú spoľahlivosť pri minimálnej údržbe a nízkej spotrebe elektriny. Prúdové čerpadlá sú mechanicky nastaviteľné a môžete ich nastaviť plynule podľa potreby ošetrovaných zvierat v akváriu.

## Bezpečnostné pokyny



Pred uvedením tohto prístroja do prevádzky si pozorne prečítajte a dodržiavajte návod na obsluhu a bezpečnostné upozornenia. Dobre uchovajte tento návod na obsluhu.



Používať pre akvaristické oblasti nasadenia iba v uzavretých priestoroch.



Pri údržbe a čistení sa musia všetky elektrické spotrebiče, ktoré sa nachádzajú vo vode, odpojiť od elektrickej siete.



Prívodné vedenie tohoto spotrebiča sa nedá nahradiť. Ak sa prívodné vedenie poškodí, potom sa prístroj nesmie používať. Nikdy nenoste čerpadlo za prívodný kábel, prívodný kábel nelámať.





Na ochranu pred príliš vysokým dotykovým napätím musí byť inštalácia vybavená prúdovým chráničom s menovitým vypínacím prúdom nie viac ako 30 mA. Kontaktujte odborného elektrikára.

 Čerpadlo nesmie bežať na sucho. Teplotná oblasť od +4°C do max. +35°C. Motor je chránený proti prehriatiu.

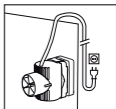
 Pre vašu vlastnú bezpečnosť doporučujeme vytvoriť na kábli slučku pre odkvapkávanie vody, ktorá zamedzí, aby sa eventuálne dostala voda po kábli do sieťovej zásuvky. Pri použití rozvodnej zásuvky, alebo externého modulu sieťového zdroja, sa musia tieto nachádzať nad sieťovou prípojkou čerpadla.





 | 20 cm  U týchto spotrebičov môžu vyvolať magnetické polia elektronické alebo mechanické poruchy alebo poškodenia. To platí i pre kardiostimulátory. Požadované bezpečnostné odstupy sú uvedené v príručkách týchto medicínskych prístrojov.

 Deti od 8 rokov ako aj osoby s obmedzenými fyzickými, senzorickými alebo mentálnymi schopnosťami alebo s nedostatočnými skúsenosťami a vedomosťami môžu používať tento prístroj len ak sú pod dozorom alebo boli poučené o bezpečnom používaní prístroja a rozumejú rizikám, ktoré z toho vyplývajú. Deti sa s prístrojom nesmú hrať. Deti nesmú vykonávať čistenie a údržbu bez dozoru.

 Pred otvorením prístroja si bezpodmienečne prečítajte návod na vykonávanie údržbárskych prác.

 Prístroj – alebo jeho časti – nečistite v umývačke riadu. Nie je odolný voči umývačkám riadu.

 Tento výrobok sa nesmie odstrániť s normálnym domácim odpadom. Odovzdajte ho vo vašej miestnej zberni zvláštnych odpadov.

 Výrobok bol preskúšaný podľa národných predpisov a smerníc a zodpovedá EU - normám.

### Bezpečnostné pokyny pre magnetický držiak:

**POZOR!** Veľmi silný magnet! Polovice magnetov priamo k sebe nepribližujte. Diely magnetov zachyťte vždy celou rukou len po bočných plochách. Nikdy nedávajte prsty alebo ruku medzi kontaktné plochy!

**Hrozí nebezpečenstvo poranenia!**

Pri práci s magnetickým držiakom odložte ostatné magnetické predmety do vzdialenosti minimálne 15 cm, predovšetkým kovové nože, ihly alebo nožnice, ktoré môžu predstavovať nebezpečenstvo poranenia. Pri skladovaní resp. preprave magnetického držiaka bezpodmienečne použite dodaný odstupný držiak z kartónu. Teploty nad 50°C magnet poškodzujú resp. spôsobujú stratu magnetického účinku.

## A Funkcia

- ① Kôš čerpadla (predný diel) ② Regulátor výkonu ③ Koleso čerpadla  
④ Výsuvný čap hriadeľa pri *streamON+* 2000 a hriadeľ s priechodkami pri *streamON+* 4000 a 5000 ⑤ Čerpadlo s košom čerpadla ⑥ Držiak čerpadla  
⑦ Tlmič ⑧ Vnútorný magnetický držiak ⑨ Vonkajší magnetický držiak.

## B Montáž



Pre nasledujúce pracovné kroky si jednotlivu pripravte prvky magnetického držiaka a uložte ich v dostatočnej vzdialenosti od seba – inak hrozí nebezpečenstvo poranenia.

Tlmiče vložte s ľahkým zatlačením a otáčaním do dvoch dolných a horných otvorov čerpadlového držiaka (obr. **B1**). Držiak čerpadla spojte s magnetickým držiakom pre vnútornú stranu akvária (obr. **B2**).

Držiak čerpadla s magnetom teraz umiestnite na želané miesto v akváriu a zafixujte zvonku s magnetickým držiakom. Prúdové čerpadlo EHEIM zasunite pod vodu do držiaka čerpadla (obr. **B3**).

## C Uvedenie do prevádzky

Prúdové čerpadlo v akváriu umiestnite tak, aby nespôsobilo škody v prípade neúmyselného spadnutia.

Čerpadlo namontujte cca 10 cm pod hladinu vody, aby nenasávalo vzduch.

Želaný smer prúdenia nastavíte postranným otáčaním doľava alebo doprava pri vertikálnej fixácii panela držiaka (obr. **C1** a **C2**) alebo naklonením čerpadla nahor resp. nadol pri horizontálnej fixácii čerpadlového držadla (obr. **C3** a **C4**).

Posunutím regulátora výkonu ② medzi – min a + max (regulátor výkonu posuňte obojstranne s ľahkým zatlačením) môžete podľa želania nastaviť prietokové množstvo (obr. **C5/ C6**).

Použitím elektrickej zástrčky ho uvediete do prevádzky.

## D Údržba a čistenie

Vytiahnite zástrčku a ubezpečte sa, že je čerpadlo bez prúdu. Pre zloženie čerpadla zľahka vytlačte lamelu čerpadlového držiaka od čerpadla a vyklápaním vyberte čerpadlo z držiaka (obr. **D1**). S kefkou alebo hubkou vyčistíte hrubé nečistoty na telese čerpadla. Ak sú prúdové otvory upchaté, uvoľnite ich.

Kôš čerpadla odtiahnite dopredu od motora s jemným postranným zatlačením na západkový háčik (obr. **D2**). Pri *streamON+* 2000 odtiahnite dopredu koleso čerpadla od výsuvného čapu (obr. **D3**). Pri *streamON+* 4000 a 5000 je hriadel' uložený vpredu v strede v koši čerpadla a vzadu v strede v kryte čerpadla zakaždým v gumovej priechodke a je kompletne odnímateľný (obr. **D4**).

Všetky diely čerpadla dôkladne umyte a vyčistite so súpravou kefiiek EHEIM (č. objednávky 4009560). Prípadné vápenaté usadeniny odstránite tak, že diely čerpadla vložíte na niekoľko hodín do 10% roztoku kyseliny citrónovej. Následne ich dôkladne umyte a všetky diely znovu poskladajte v opačnom poradí.

**Tip:** Pri *streamON+* 4000 a 5000 najskôr nasadte gumovú priechodku na jeden koniec hriadel'a a nábehovú doštičku umiestnite pred gumovú priechodku (obr. **D5**). Potom posuňte koleso čerpadla na hriadel' a prednú gumovú priechodku nastrčte na hriadel'.

Následne kompletne zmontované koleso čerpadla vložte do ložiska koša čerpadla a kôš čerpadla opatrne nasuňte na čerpadlo. Pritom dbajte na to, aby zadné ložisko (gumová priechodka) bolo správne uložené v otvore krytu čerpadla.

## Záruka

Konečnému spotrebiteľovi tohto prístroja poskytujeme **3 ročnú záruku**, ktorá začína dňom dodania. Predpokladom je, aby predajca vyplnil tento záručný list. Záruka sa vzťahuje na materiálové a montážne chyby (okrem opotrebovaných dielov, napr. koleso čerpadla), nie na škody spôsobené vonkajšími vplyvmi alebo neodbornou manipuláciou. Uskutočníme ju podľa nášho rozhodnutia výmenou alebo opravou chybných dielov.

Pokiaľ to zákon schvaľuje, neexistujú voči nám ďalšie nároky, obzvlášť neprevezmeme žiadnu záruku za následné škody, ktoré vzniknú prostredníctvom tohto prístroja. V prípade reklamácie pošlite do jedného z našich zákazníckych centier alebo príslušnému zástupcovi vyplnený záručný list s reklamovaným prístrojom. Poštovné všetkých zásielok, ktoré nám odošlete, musí byť uhradené.

Náš aktuálny servis nájdete na internete na [www.eheim.de](http://www.eheim.de)

**EHEIM streamON+ 2000**

**EHEIM streamON+ 4000**

(označte krížikom)

**EHEIM streamON+ 5000**

Dátum predaja

Pečiatka a podpis predajcu

Pretočna črpalka **streamON+ 2000** (artikel št. 1080 220)

Pretočna črpalka **streamON+ 4000** (artikel št. 1081 220)

Pretočna črpalka **streamON+ 5000** (artikel št. 1082 220)

Različica: glej tipsko ploščico na telesu motorja

## Zahvaljujemo se

za nakup Vaše nove pretočne črpalke EHEIM, ki Vam nudi optimalno učinkovitost in zagotavlja maksimalno varnost ter zanesljivost.

Pretočne črpalke EHEIM so kompaktne, visoko učinkovite črpalke za optimalno kroženje vode v sladkovodnih in morskih akvarijih. Njihova praktična konstrukcija omogoča poleg 3D nastavitvev tudi hitro in enostavno pritrjevanje na katerokoli mesto v akvariju, kjer je le to potrebno. Dokazana kakovost izdelkov EHEIM zagotavlja visoko zanesljivost ob minimalnih stroških vzdrževanja ter majhni porabi elektrike. Pretočne črpalke se lahko regulirajo mehansko ter se nastavljajo postopoma do zelenega kroženja vode glede na vrsto živali v akvarij.

## Varnostna določila



Pred zagonom te naprave skrbno preberite in upoštevajte navodila za uporabo in varnostne napotke. Ta navodila za uporabo obvezno skrbno shranite.



Uporabljajte jo samo v zaprtih prostorih namenjenih za akvarijsko uporabo.



V primeru vzdrževalnih del ali del, ki so povezani z nego, je potrebno vse električne naprave, ki se nahajajo v vodi odklopiti iz električnega omrežja.



Priključnega voda na omrežje pri tej napravi se ne da nadomestiti. V primeru poškodb voda, naprave ne smete več uporabljati. Črpalke ne smete nositi na kablu; kabla ne pregibajte.





Za zaščito pred previsoko napetostjo dotika mora biti nameščena zaščitna priprava proti uhajavemu toku z nazivnim diferenčnim tokom do največ 30 mA. Povprašajte strokovnjaka za elektrotehniko.

 Črpalka ne sme delovati na suhem. Temperaturno območje med +4 ° do največ +35°. Motor je zaščiteno pred pregrevanjem.

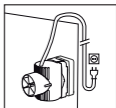
 Zaradi lastne varnosti vam priporočamo, da s priključkom tvorite kapljično zanko. S tem preprečite, vdor vode v vtičnico. Pri uporabi razdelilca za vtičnice ali zunanega omrežnega dela, mora biti namestitev nad omrežnim priključkom črpalke.





  20 cm | Pri teh napravah lahko magnetna polja povzročijo elektronske ali mehanske motnje ter poškodbe. To velja tudi za srčne spodbujevalnike. Zahtevane varnostne razdalje lahko najdete v knjigah, katere opisujejo medicinske naprave.

 Napravo lahko uporabljajo tudi otroci od 8 let starosti naprej in osebe z omejenimi telesnimi, zaznavnimi ali duševnimi sposobnostmi ali s pomanjkljivimi izkušnjami in znanjem, če jo uporabljajo pod nadzorom ali so dobili navodila o varni uporabi naprave in poznajo nevarnosti, do katerih pri tem lahko pride. Otrokom je igranje z napravo prepovedano. Otroci naprave ne smejo brez nadzora čistiti in uporabniško vzdrževati.

 Pred odpiranjem naprave obvezno preberite navodila za vzdrževalna dela.

 Naprave ali njenih delov ne čistite v pomivalnem stroju. Ni obstojno v pomivalnem stroju!

 Ta proizvod ne zavržite skupaj z običajnimi gospodinjskimi odpadki. Odnosite ga na lokalno zbirališče.

 Izdelek je narejen po predpisih in smernicah lastne države ter v skladu s standardi EU.

### Varnostna navodila za magnetno držalo:

**POZOR!** Izjemno močan magnet! Obeh polovic magneta med seboj ne približujte. Dele magneta vedno držite s celo roko ter na stranskih površinah. Svojih prstov ali rok nikoli ne postavljajte med kontaktne površine! Nevarnost poškodb!



Pri delu z magnetnim držalom morate preostale magnetne predmete, kot so kovinski noži, šivanke ali škarje, ki lahko povzročijo poškodbe, držati na varni razdalji najmanj 15 cm od magneta. Pri shranjevanju oz. transportiranju magnetnega držala vedno obvezno uporabljajte dobavljeno papirnato ločilo. Pri ogrevanju nad 50°C sta okvara magneta ali izguba magnetnega učinka neizogibni.

## A Funkcija

- ① Košarica črpalke (sprednji del)
- ② Regulator moči
- ③ Kolo črpalke
- ④ Vtična os pri *streamON+ 2000* in os z nastavki pri *streamON+ 4000* in *5000*
- ⑤ Črpalka s košarico
- ⑥ Držalo črpalke
- ⑦ Proti vibracijski odbojniki, 4 kosi
- ⑧ Magnetno držalo, notranji del
- ⑨ Magnetno držalo, zunanji del

## B Montaža



Za naslednje delovne faze morate elemente magnetnega držala pripraviti ločeno ter jih držati oddaljene drug od drugega – v nasprotnem primeru lahko pride do poškodb.

Proti vibracijske odbojnice z rahlim pritiskom in vrtenjem vstavite v obe spodnji in obe zgornji odprtini držala črpalke (slika B1). Povežite držalo črpalke z magnetnim držalom, ki je namenjeno za notranjost akvarija (slika B2).

Nato držalo črpalke skupaj z magnetom postavite na ustrezno mesto v akvariju ter ga s pomočjo magnetnega držala pritrdite z zunanje strani. Pretočno črpalko EHEIM vstavite pod gladino vode v držala črpalke (slika B3).

## C Začetek obratovanja

Pretočno črpalko postavite v akvarij tako, da v primeru padca ne pride do poškodb. Črpalka mora biti montirana cca. 10 cm pod gladino vode, da ne pride do vsesavanja zraka.

Ustrezno smer pretoka nastavite s pomočjo vrtenja v levo ali desno stran pri

vertikalnem fiksiranju plošče držala (sliki **C1** in **C2**) oz. s pomočjo premikanja črpalke navzgor ali navzdol pri horizontalnem fiksiranju držala črpalke (sliki **C3** in **C4**).

Pri vseh pretočnih črpalkah iz serije *streamON* obstaja možnost, da se dobavljeno vakuumsko držalo zamenja z udobnejšim magnetnim držalom

Količina vode se glede na potrebe lahko nastavi s pomočjo prestavljanja regulatoraja moči ② od – min. proti + max. ter obratno (regulator se v obe smeri premika z rahlim pritiskom) (slika **C5/C6**).

Zagon preko omrežnega vtiča.

## **D Oskrbovanje in čiščenje**

Vtič izklopite ter se prepričajte, da se črpalka ne napaja z elektriko. Za odstavitev črpalke morate zaplato držala črpalke najprej rahlo pritisniti, nato črpalko naslonite naprej ter jo vzamete iz držala (slika **D1**). Grobo umazanijo s košarice črpalke odstranite s pomočjo krtače ali gobice. Če so odprtine za vodo zamašene jih očistite.

Košarico potegnite ven iz telesa motorja s pomočjo rahlega pritiska na postranske zatiče (slika **D2**). Pri različici *streamON+ 2000* kolo črpalke potegnite ven iz vtične osi (slika **D3**). Pri različici *streamON+ 4000* in *5000* je os pritrjena z gumijastim nastavkom na sprednjem delu v sredini košarice ter na zadnjem delu v sredini ohišja črpalke. Os vzamemo ven skupaj z nastavki (slika **D4**).

Vse dele črpalke temeljito umijte ter jih očistite s pomočjo kompleta krtačk EHEIM (kataloška št. 4009560). Morebitne obloge kalcija se odstranijo z nekaj urnim potapljanjem delov črpalke v 10% raztopini limonske kisline. Nato dele dobro splaknite ter jih sestavite v obratnem vrstnem redu.

**NAMIG:** Pri različici *streamON+ 4000* in *5000* se najprej na en konec osi vstavi gumijasti nastavek, še prej se pred nastavek postavi podložka (slika **D5**), nato se kolo črpalke potisne na os ter se vstavi sprednji nastavek osi.

Zatem se popolnoma montirano kolo črpalke vstavi v ležaj košarice ter se košarico previdno natakne na črpalko. Pri tem bodite previdni, da je zadnji ležaj (gumijasti nastavek) pravilno vstavljen na svoje mesto v ohišju črpalke.

## Garancija

Končnemu uporabniku naprave nudimo **3 letno garancijo**, ki prične veljati z dnem dobave stranki. Pogoj za garancijo je s strani prodajalca izpolnjen garancijski list. Garancija se nanaša na napake pri materialu in montaži (brez obrabljenih delov, npr. kolo črpalke) ter se ne nanaša na škodo, ki je povzročena s strani zunanjih dejavnikov ali zaradi nepravilne uporabe naprave. Garancija po naši vnaprejšnji presoji krije zamenjavo oz. popravilo okvarjenih delov.

Garancija ne daje pravic do drugih zahtev ter v kolikor to zakon dopušča, mi ne odgovarjamo za nastalo škodo pri uporabi te naprave. V primeru potrebe po koriščenju garancije, pošljite izpolnjen garancijski list ter napravo, ki se mora servisirati, na naš center za oskrbo strank ali na pooblaščen predstavništvo. Poštne stroške pošiljke morate kriti sami.

Naše aktualne servisne točke lahko najdete na spletni strani [www.eheim.de](http://www.eheim.de)

**EHEIM streamON+ 2000**

**EHEIM streamON+ 4000**

(prosimo zabeležite z X)

**EHEIM streamON+ 5000**

Datum nakupa

Žig in podpis prodajalca

Pompă dinamică **streamON+ 2000** (Nr. art. 1080 220)

Pompă dinamică **streamON+ 4000** (Nr. art. 1081 220)

Pompă dinamică **streamON+ 5000** (Nr. art. 1082 220)

Varianta: a se vedea plăcuța de tip de pe corpul motorului

## Vă mulțumim

pentru achiziționarea unei pompe dinamice noi EHEIM, care vă oferă o performanță optimă și o siguranță și fiabilitate maximă.

Pompele dinamice EHEIM sunt pompe dinamice compacte foarte eficiente pentru o recirculare optimă a apei în acvariile de apă dulce respectiv sărată. Designul practic permite, pe lângă reglarea 3D, și o fixare rapidă și simplă în orice loc dorit din acvariu. Calitatea confirmată EHEIM garantează o fiabilitate ridicată la o întreținere redusă și un consum mic de curent. Pompele dinamice se pot regla mecanic și se pot regla fără trepte în funcție de necesarul de curent de apă al animalelor îngrijite în acvariu.

## Măsuri de siguranță



Înainte de punerea în funcțiune a aparatului trebuie citite cu atenție și respectate instrucțiunile de utilizare. Aceste instrucțiuni se vor păstra neapărat la loc sigur.



Numai pentru folosirea în încăperi și în domeniul acvaristic.



La lucrările de întreținere și îngrijire toate aparatele electrice aflate în apă trebuie deconectate de la rețea.



Conducta de racordare la rețea a acestui aparat nu poate fi înlocuită. În caz de deteriorare a conductei nu mai este permisă folosirea aparatului. Nu purtați niciodată pompa ținând-o de cablu și nu frângeți cablul.



Pentru protecția față de o tensiune de atingere prea mare, instalația trebuie să aibă un echipament de protecție la curenți vagabonzi cu un curent de declanșare măsurat de sub 30 mA. Întrebați-l pe electricianul dvs.



**Domeniu de temperatură de +4°C pân la max.+35°C.**



**Pentru securitatea dvs. vă recomandăm să formați un gât de lebădă cu cablul electric ceea ce evită pătrunderea apei în interiorul prizei de curent în cazul unei scurgeri de apă pe cablu. Dacă folosiți o priză multiplă, plasarea se face deasupra duliei filtrului.**

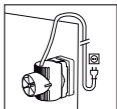

**20 cm**  **Acest aparat poate declanșa câmpuri electromagnetice care produc perturbări sau deteriorări mecanice. Această remarcă este valabilă și pentru un stimulator cardiac. Preluăți distanțele necesare de siguranță din manualele de folosință ale acestor aparate medicale.**



**Acest aparat este destinat folosinței de către copii începând de la vârsta de 8 ani și de către persoanele având capacități fizice, senzoriale sau intelectuale reduse sau cu lipsă de experiență și de cunoștințe dacă se află sub supraveghere sau au primit recomandări cu privire la întrebuințarea în siguranță a aparatului și la pericolul care rezultă. Nu lăsați copiii să se joace cu aparatul. Nu lăsați copiii să curețe sau să conducă operațiile de întreținere de către utilizator fără supraveghere.**



**Înainte de deschiderea aparatului citiți în mod obligatoriu instrucțiunile de întreținere.**



**Nu curățați aparatul sau piesele componente în mașina de spălat vase. Nu este rezistent la spălarea în mașină.**



**Nu aruncați acest produs la gunoiul menajer, adresați-vă firmelor de salubritate.**



**Produsul este aprobat în conformitate cu prescripțiile și normele naționale respective și corespunde normelor UE.**

### **Instrucțiuni de siguranță pentru suportul magnetic:**

**ATENȚIE! Magnet foarte puternic! Jumătățile de magnet nu se pun în contact direct. Piesele de magnet se prind întotdeauna cu toată mâna și doar de suprafețele laterale. Nu se pun niciodată degetele sau mâinile între suprafețele de contact! Pericol de rănire!**

**La manevrarea suportului magnetic, alte obiecte magnetice, în**

special cuțite metalice, ace sau foarfeci, care reprezintă un pericol de accidentare, se țin la o distanță sigură de minim 15 cm. La depozitarea respectiv la transportul suportului magnetic se folosește întotdeauna suportul de distanțare din carton. Încălzirile de peste 50°C duc inevitabil la distrugerea magneților, respectiv la pierderea efectului magnetic.

## A Funcționarea

① Coșul pompei (partea din față) ② Regulator de putere ③ Rotorul pompei ④ Ax de transmisie articulată la *streamON+* 2000 și ax cu manșon la *streamON+* 4000 și 5000 ⑤ Pompă cu coș ⑥ Suportul pompei ⑦ 4 Amortizoare ⑧ Suport magnetic, interior ⑨ Suport magnetic, exterior.

## B Montajul



Pentru următorii pași de lucru se pregătesc elementele suportului magnetic și se pun la distanță între ele – **altfel există riscul de accidentare.**

Cu o apăsare ușoară și o mișcare de rotație se introduc amortizoarele în cele două orificii ale suportului pompei (Fig. **B1**). Legați suportul pompei cu suportul magnetic pentru partea interioară (Fig. **B2**).

Poziționați suportul pompei cu magnetul în locul dorit din acvariu și fixați din exterior cu suportul magnetic. Pompa dinamică EHEIM sub apă se fixează în suportul pompei (Fig. **B3**).

## C Punerea în funcțiune

Pompa dinamică se plasează în acvariu astfel ca în caz de cădere accidentală să nu producă daune.

Pentru ca pompa să nu tragă aer, aceasta ar trebui montată la cca. 10 cm sub nivelul de apă.

Reglarea direcției dorite de curgere prin mișcare de rotație laterală spre stânga sau dreapta în cazul fixării verticale a suportului pompei (Fig. **C1** și **C2**) sau prin înclinarea în sus sau în jos în cazul fixării orizontale a suportului pompei (Fig. **C3** și **C4**).

Prin deplasarea regulatorului de putere în domeniul de la – min. și + max. (regulatorul de putere se mută pe ambele părți printr-o apăsare ușoară), se poate regla debitul după cum doriți (Fig. **C5/C6**).

Se pune în funcțiune prin ștecărul de rețea.

## **D Curățirea și întreținerea**

Scoateți ștecărul din priză și asigurați-vă că pompa nu este alimentată electric. Pentru scoaterea pompei apăsați deoparte ușor urechea suportului pompei și îndepărtați pompa din suport printr-o mișcare de basculare (Fig. **D1**). Curățați cu o perie sau cu un burete impuritățile grosiere de pe coșul pompei.

Desfundați orificiile de curgere dacă acestea sunt înfundate. Coșul pompei se scoate din față printr-o apăsare laterală ușoară pe cârligul de prindere de la corpul motorului (Fig. **D2**). La *streamON+ 2000* rotorul pompei se trage în față de pe axul de transmisie (Fig. **D3**). La *streamON+ 4000* și *5000* axul se sprijină în față pe mijloc în coșul pompei și în spate pe mijloc în carcasa pompei într-un manșon de cauciuc și se poate scoate complet (Fig. **D4**).

Toate componentele pompei se spală bine și se curăță cu setul de perii EHEIM (nr. comandă 4009560). Eventualele depuneri de calcar se pot îndepărta dacă se lasă componentele pompei pentru câteva ore într-o soluție de acid citric de concentrație 10%. Apoi se spală bine cu apă și se montează toate piesele la loc, în ordine inversă.

**SFAT UTIL:** La *streamON+ 4000* și *5000* se introduce mai întâi manșonul de cauciuc pe un capăt al axului, iar discul de pornire se plasează înaintea manșonului de cauciuc (Fig. **D5**). Apoi se împinge rotorul pompei pe ax și se introduce manșonul de cauciuc din față pe ax.

Pe urmă se introduce rotorul complet montat în lagărul coșului. La final se pune cu grijă coșul pompei pe pompă. La această operație trebuie să aveți grijă ca lagărul din spate (manșonul de cauciuc) să fie așezat corect în suportul carcasei pompei.

## Garanția

Acordăm utilizatorului final al acestui aparat o **garanție de 3 ani**, începând cu data livrării. Condiția este, ca acest certificat de garanție să fie completat de distribuitor. Garanția se referă la defecte de material și de montaj (cu excepția pieselor ce se uzează, de ex. rotorul) și nu la deteriorările datorate influențelor exterioare sau a manipulării necorespunzătoare. Serviciul de garanție constă în înlocuirea sau repararea componentelor defecte, în funcție de decizia noastră.

Nu se acceptă alte revendicări la adresa noastră, în special nu ne preluăm responsabilitatea pentru daune pe cale de consecință ce pot surveni de la acest aparat, în limitele prevederilor legale. În caz de garanție trimiteți certificatul de garanție completat împreună cu aparatul ce trebuie verificat la centrul nostru de serviciu clienți sau la reprezentanța competentă. Nu suportăm costurile pentru expedierile care se fac către noi.

Centrul nostru de service actual este pe internet la [www.eheim.de](http://www.eheim.de)

**EHEIM streamON+ 2000**

**EHEIM streamON+ 4000**

(vă rugăm bifați)

**EHEIM streamON+ 5000**

Data vânzării

Ștampila și semnătura distribuitorului



Лопастной насос **streamON+ 2000** (арт. № 1080 220)

Лопастной насос **streamON+ 4000** (арт. № 1081 220)

Лопастной насос **streamON+ 5000** (арт. № 1082 220)

Модель: см. фирменную табличку на корпусе двигателя

## Благодарим Вас

за приобретение лопастного насоса фирмы EHEIM, который обеспечит оптимальную мощность в сочетании с максимальной безопасностью и надежностью.

Лопастные насосы фирмы EHEIM представляют собой компактные высокоэффективные лопастные насосы для оптимальной циркуляции пресной или морской воды в аквариумах. Практичная конструкция позволяет не только выполнять настройку 3D-элементов, но и быстро, легко крепить насос в любом нужном месте аквариума. Апробированное качество EHEIM гарантирует высокую надежность при незначительной потребности в техобслуживании и низком энергопотреблении. Лопастные насосы регулируются механически и позволяют выполнять плавную настройку потока с учетом потребностей животных, находящихся в аквариуме.

## Указания по технике безопасности



Перед пуском данного устройства в эксплуатацию внимательно прочитайте руководство по эксплуатации и соблюдать указания по технике безопасности. Обязательно хорошо сохранять настоящее руководство по эксплуатации.



Применять только в закрытых помещениях для аквариумов.



При работах по техобслуживанию и уходу, все электроприборы, находящиеся в воде, необходимо отсоединить от сети.



Соединительный провод данного прибора запрещено заменять. В случае повреждений, прибором запрещено пользоваться. Ни в коем случае не дергать насос за кабель, не изгибать кабель.





Для защиты от высокого напряжения прикосновения электропроводка должна быть защищена автоматическим выключателем, действующим при появлении тока повреждения или тока утечки с током срабатывания не более 30 мА. Проконсультируйтесь с Вашим электриком.

 Насос не должен работать в сухую. Диапазон температур от +4°C до макс. +35°C. Мотор защищен от перегрева.

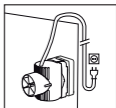
 Для Вашей собственной безопасности рекомендуем подсоединительный кабеля свернуть петлей, чтобы избежать попадания в розетку возможно текущей по кабелю воды. При использовании распределительной штепсельной розетки или отдельного блока питания необходимо располагать их выше подсоединения насоса к сети.





 | 20 cm  У этих насосов электромагнитные поля могут вызвать электронные или механические неисправности. Это справедливо также для электростимуляторов сердца. необходимые безопасные расстояния приведены в руководствах этих медицинских приборов.

 Данный прибор может использоваться детьми от 8 лет и старше, а также людьми с ограниченными физическими, сенсорными или ментальными способностями или с недостатком опыта и знаний, если они находятся под присмотром, или если их научили безопасному обращению с прибором, и они понимают исходящие от него опасности. Детям нельзя играть с прибором. Очистка и пользовательское техобслуживание не подлежат выполнению детьми без присмотра.

 Перед тем как открыть устройство, обязательно прочитать руководство по проведению работ по техническому обслуживанию.

 **Не мыть устройство (или части его) в моечной машине. Не устройство к мойке в посудомоечных машинах!**

 Данное изделие не выбрасывать с обычным домашним мусором. Сдайте изделие в местный пункт сбора и утилизации.

 Изделие утверждено по соответствующим национальным предписаниям и директивам и отвечает нормам ЕС.

Указания по технике безопасности для магнитного держателя:

**ВНИМАНИЕ!** Очень мощный магнит! Не соединять половинки магнита напрямую. Детали магнита всегда следует держать всей рукой только за нижние боковые поверхности. Не вставлять пальцы или руки между контактными поверхностями! Опасность получения травм!

Во время работы с магнитным держателем необходимо удалить все

остальные намагниченные предметы, в частности, металлические ножи, иголки или ножницы, которые могут представлять опасность, на безопасное расстояние не менее 15 см. При хранении или транспортировке магнитного держателя обязательно необходимо использовать картонную прокладку, которая входит в комплект поставки. Нагревание до температуры выше 50°C незамедлительно приводит к разрушению магнита или потере магнитного действия.

## А Принцип действия

① Корзина насоса (передняя часть) ② регулятор мощности ③ рабочее колесо насоса ④ съемная ось в модели *streamON+* 2000 и ось с втулками в моделях *streamON+* 4000 и 5000 ⑤ насос с корзиной ⑥ крепление насоса ⑦ 4 амортизирующий буфер ⑧ магнитный держатель внутренний ⑨ магнитный держатель наружный.

## В Монтаж

 Для следующих этапов работы необходимо подготовить элементы магнитного держателя по отдельности и уложить далеко друг от друга – **в противном случае возникает риск получения травм.**

Слегка надавливая на амортизирующий буфер, вращающим движением вставить его в два нижних и верхних отверстия крепления насоса (рис. **B1**). Соединить крепление насоса с магнитным держателем для внутренней стороны аквариума (рис. **B2**).

Установить крепление насоса с магнитом в нужном месте аквариума и зафиксировать снаружи магнитным держателем. Вставить лопастной насос EHEIM под водой в крепление насоса до входа в зацепление (рис. **B3**).

## С Ввод в эксплуатацию

Лопастной насос необходимо устанавливать в аквариуме так, чтобы он не причинил ущерб в случае неожиданного падения.

Чтобы насос не всасывал воздух, его следует устанавливать примерно на 10 см ниже поверхности воды. Отрегулировать нужное направление потока,

для этого повернуть насос влево/вправо, удерживая монтажную плиту в вертикальном положении (рис. **C1** и **C2**), или наклонить его вверх/вниз, удерживая крепление насоса в горизонтальном положении (рис. **C3** и **C4**). Включение в сеть при помощи штепсельной вилки.

Перемещая регулятор мощности ② в диапазоне от – мин. до + макс. (регулятор мощности следует перемещать в обоих направлениях с легким надавливанием), можно по желанию регулировать расход воды (рис. **C5/ C6**).

Включение в сеть при помощи штепсельной вилки.

## **D** Уход и очистка

Вынуть штепсельную вилку из розетки и обесточить насос. Для извлечения насоса слегка отодвинуть накладку крепления насоса от насоса и извлечь его из крепления легким опрокидывающим движением (рис. **D1**). Очистить корзину насоса от крупных загрязнений щеткой или губкой. Очистить отверстия для потока воды, если они засорены.

Мягко надавливая сбоку на крюк с защелкой, снять корзину насоса с корпуса двигателя по направлению вперед (рис. **D2**). В модели *streamON+ 2000* снять рабочее колесо насоса со съемной оси по направлению вперед (рис. **D3**). В моделях *streamON+ 4000* и *5000* ось вставлена в резиновые втулки, расположенные впереди посередине в корзине насоса и сзади посередине в корпусе насоса, и полностью демонтируется (рис. **D4**).

Тщательно вымыть все компоненты насоса и очистить с помощью набора щеток ENEIM (№ для заказа 4009560). Возможные известковые отложения можно удалить, если на несколько часов поместить компоненты насоса в 10%-й раствор лимонной кислоты. По окончании чистки собрать все компоненты в обратной последовательности.

**СОВЕТ:** В моделях *streamON+ 4000* и *5000* сначала надеть резиновую втулку на конец оси и установить перед регулировочную шайбу перед втулкой (рис. **D5**). Затем установить рабочее колесо насоса на ось и надеть на нее переднюю резиновую втулку.

После этого вставить полностью смонтированное рабочее колесо в подшипник, расположенный в корзине насоса, и аккуратно установить корзину на насос. При этом необходимо обратить внимание на правильную установку заднего подшипника (резиновой втулки) в креплении на корпусе насоса.

Во всех лопастных насосах серии *streamON+* можно заменить входящий в комплект поставки держатель на присосках удобным магнитным держателем.

## Гарантия

Гарантия на данный насос действует в течение **3-х лет** с момента продажи покупателю. Гарантийный талон должен быть заполнен продавцом. Данная гарантия распространяется на дефекты материала и конструкции (за исключением, быстроизнашивающихся деталей, например, ротора) и не распространяется на дефекты, возникшие вследствие внешних воздействий или неправильной эксплуатации. В течение гарантийного срока осуществляется бесплатный ремонт и замена деталей.

Эта гарантия не дает прав, кроме описанных выше, и не охватывает случаи, выходящие за их рамки. Приложите заполненный гарантийный талон к поврежденному прибору и обратитесь в наш немецкий сервисный центр. Все отправки в адрес нашей компании осуществляются за счет клиента.

Адрес нашей действующей сервисной службы можно найти в Интернете на сайте **[www.eheim.de](http://www.eheim.de)**

***EHEIM streamON+ 2000***

***EHEIM streamON+ 4000***

*(пожалуйста, отметьте)*

***EHEIM streamON+ 5000***

Дата покупки

Подпись и печать дилера

造流泵 streamON+ 2000 (物品编号 1080 220)

造流泵 streamON+ 4000 (物品编号 1081 220)

造流泵 streamON+ 5000 (物品编号 1082 220)

规格：参见马达本体上的型号铭牌

## 非常感谢

您购买的新 EHEIM 造流泵，它将在提供您最佳性能的同时，保证最高安全性和可靠性。

EHEIM 造流泵是用于淡水或海水水族箱最佳水循环的高效造流泵。除了满足 3D 调节的实用设计外，还能快速便捷固定在水族箱内任何所需的位置。久经考验的 EHEIM 质量，除了保证高可靠性，还有低维修率和低耗电量。造流泵为机械可调式，可无限调节到适应水族箱中所护理的动物的造流需求。

## 安全提示



设备运行之前，请仔细阅读并遵守本操作说明和安全提示。务必要保存好操作说明。



仅用于水族应用领域。



保养和维护工作时，水中的所有电器要断电。



本设备的电网连接导线不能更换。电网连接导线损坏时设备将报废。切勿在搬运时抓住电缆；电缆勿弯折。





为了保护不受过高的接触电压影响，必须安装不超过 30 mA 的额定剩余电流保护装置。请咨询您的电气技师。

 泵不允许干运转。温度范围 +4°C 至最高 +35°C。马达有防过热保护。

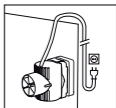
 为了您的个人安全，我们建议您将电缆套圈，这样可以防止水沿着电缆流入插座。使用配电盘插座或者外部电源部件时，必须将其安放在泵电网接口上方。





 | 20 cm |  磁场可能对本设备的电子或机械部件造成损坏。同样也会影响到心脏起搏器。其所要求的安全距离，请查阅该医疗设备的使用手册。

 在有人监督或受过安全使用设备的指导，并了解可能导致的危险后，本设备可以由超过 8 岁的儿童以及身体、感官或精神能力较弱或缺乏经验或知识的人员使用。不允许儿童使用本设备。不允许儿童在没有监督的情况下，进行清洁或用户保养。

 打开设备之前务必阅读保养操作说明。

 不得将本设备，哪怕只是其部件放入洗碗机中清洗。它们经不起洗碗机的洗涤！

 不得将本产品当做普通家庭垃圾废弃处理。请将它送交当地的特种垃圾收集站处理。

 本产品经过相关国家规定和准则许可，并符合欧盟标准。

### 磁铁支架安全提示：

注意！此为很强的磁铁！不要直接把磁铁半极合到一起。请用整个手掌抓住磁铁部件的侧面，切勿将手指或手掌放入接触面之间！以免受伤危险！

操作磁铁支架时，其他磁性物体，特别是可能带来危险的金属刀具、针或剪刀必须放置在至少 15 cm 的安全距离以外。

保存或运输磁铁支架时请务必使用随附的纸板所制成的间隔支架。加热超过 50°C 会导致磁铁损坏或失去磁吸效果。

## A 功能

① 泵 篓（前 部件） ② 功率 控制器 ③ 泵 轮 ④ 带凸缘半轴于 streamON<sup>+</sup> 2000 时以及轴带套管于 streamON<sup>+</sup> 4000 和 5000 时 ⑤ 泵带泵篓 ⑥ 泵托架 ⑦ 4 减震缓冲器 ⑧ 内部磁铁支架 ⑨ 外部磁铁支架。

## B 安装



以下的操作步骤，请单独准备好磁铁支架组件并互相远离放置 – 否则有受伤的危险。

通过略微按压和旋转将减震缓冲器装入泵托架的两个下部和上部开口（插图 B1）。将泵托架与用于水族箱内侧的磁铁支架连接起来（插图 B2）。

现在将泵托架和磁铁定位到水族箱内所希望的位置，然后从外部用磁铁支架固定。将 EHEIM 造流泵在水面下卡入泵托架中（插图 B3）。

## C 运行

造流泵放置在水族箱中要避免在意外坠落时造成损坏。

为了避免泵吸入空气，它应安装在水面以下约 10 cm 的位置。托盘垂直固定时通过向左侧或右侧旋转（插图 C1 和 C2）



或托盘水平固定时通过向上或向下偏转泵（插图 C3和C4）调节所需的造流方向。

通过在 -min.（负最小）和 +max.（正最大）范围内移动功率控制器 ②（略微按压功率控制器两侧移动），可根据需要流量调节（插图 C5和C6）。

通过电源插头运行。

## D 维护和清洁

请先拔下电源插头，确保泵不通电。若要取出泵，将泵托架接片略微按使其压离开泵，倾斜泵后从托架中拆卸下来（插图 D1）。用刷子或海绵清洁泵篓上较大的污物。如果有堵塞现象，则应露出造流口。

轻轻地按压侧面的锁紧钩，将泵篓从马达本体上拉下来（插图 D2）。若设备为 streamON+ 2000 将泵轮向前从带凸缘的半轴上拉下来（插图 D3）。若设备为 streamON+ 4000 和 5000，前部轴位于泵篓中部，而后部轴位于泵壳体中部，分别位于一个橡胶套管中，可整体拆下（插图 D4）。

用 EHEIM 刷子套件（订购编号 4009560）可彻底清洗所有泵部件。将泵部件置于 10% 的柠檬酸溶液中几小时来清除可能存在的水碱。接着仔细地洗干净，然后将所有部件按相反的顺序组装好。

**提示：**若设备为 streamON+ 4000 和 5000，首先将一个橡胶套管套到轴末端，然后在橡胶套管前放上止推板（插图 D5）。将泵轮推到轴上，再将前部橡胶套管套到轴上。

完整安装后的泵轮装入泵篓中的支撑中，接着小心地把泵篓套到泵上。在此要注意，后部支撑（橡胶套管）要正确装入泵壳体的定位座中。

## 保修

我们为顾客提供 **3 年的保修**，从供货之日开始计算，前提是经销商有填写了保修卡。保修范围包括材料的缺陷和安装故障（除了易磨损部件，例如泵轮），不包括由于外部影响或操作不当引起的损坏。保修形式将由我们的选择来更换或维修有缺陷的部件。

我们不承认其他索赔要求，尤其是使用本设备所造成的连锁损坏（法律允许范围内），我们将不承担其相关责任。如需保修，请将填好的保修卡和要检查的设备发送到我们的客户服务部或负责的代理处，邮费必须先付讫。

我们最新的客户服务部请参见互联网：  
[www.eheim.de](http://www.eheim.de)

**EHEIM streamON+ 2000**

**EHEIM streamON+ 4000**

（请用叉号标出）

**EHEIM streamON+ 5000**

销售日期

经销商印章及签名

액체 이송 펌프 **streamON+ 2000** (품목 번호 1080 220)

액체 이송 펌프 **streamON+ 4000** (품목 번호 1081 220)

액체 이송 펌프 **streamON+ 5000** (품목 번호 1082 220)

모델: 모터 몸체에 있는 명판 참조

## 감사합니다

안전성과 신뢰성이 뛰어나고 최적의 성능을 제공하는 신형 EHEIM 액체 이송 펌프를 구입해주셔서 감사합니다.

EHEIM 액체 이송 펌프는 담수 수족관이나 해수 수족관의 물 순환을 최적화해주는 콤팩트한 크기의 고효율 펌프입니다. 실용적인 디자인으로 3D 설정을 할 수 있을 뿐 아니라 수족관의 어느 위치에나 빠르고 손쉽게 고정시킬 수 있습니다. 품질이 보장된 EHEIM 제품은 수리율이 낮고 전력 소모량도 적은 동시에 뛰어난 신뢰성을 보증합니다. 펌프는 기계식으로 제어할 수 있으며 수족관에서 기르는 물고기에게 필요한 물의 양을 연속으로 설정할 수 있습니다.

## 안전지침



본 장치를 처음 가동하기 전에 사용 설명서와 안전지침을 꼼꼼히 읽고 숙지하십시오. 사용 설명서는 반드시 잘 보관해야 합니다.



수족관용으로만 사용해야 합니다.



수리나 유지보수 작업을 할 경우 물에 들어 있는 모든 전자장치의 전원을 분리해야 합니다.



본 장치의 주 전원 케이블은 교체가 불가능합니다. 따라서 주 전원 케이블이 손상되면 장치를 폐기해야 합니다. 케이블에 펌프가 하중을 실거나 케이블을 구부리지 마십시오.





접촉 전압이 너무 높아지는 것을 막으려면 차단전류가 30 mA를 넘지 않는 차단기를 설치해야 합니다. 이 사항은 전기 기술자에게 문의하십시오.

 펌프를 건조한 상태에서 작동시켜서는 안됩니다. 온도 범위는 +4°C에서 최대 +35°C입니다. 모터에는 과열 방지 기능이 있습니다.

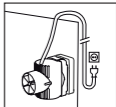
 사용자의 안전을 위해서 흐르는 물이 케이블을 따라 소켓 안으로 침투하는 것을 방지하려면 연결 케이블을 고리 모양으로 만드는 것이 바람직합니다. 분배기 소켓이나 외부 전원장치를 사용할 경우 펌프 전기 코드 위쪽에 배치해야 합니다.





 20 cm  이 장치의 경우 자기장으로 인해 전기적 또는 기계적 고장이나 손상이 발생할 수 있습니다. 이는 심장 박동기에도 적용됩니다. 적절한 안전거리에 대한 설명은 이 의료 기기 사용 설명서를 참조하십시오.

 본 장치는 8세 이상 어린이나 심리적, 감각적 또는 정신적 능력이 약해지거나 경험이나 지식이 부족한 사람의 경우, 전문가의 통제 하에 사용하거나 안전한 사용법에 대한 교육을 받아서 발생 가능한 위험에 대해 이해했을 때 사용할 수 있습니다. 어린이가 이 장치를 가지고 놀아서는 안됩니다. 감독하지 않은 상태에서 장치 세척이나 수리 작업을 어린이가 실시해서는 안됩니다.

 장치를 열기 전에 수리작업 관련 설명서를 읽어 보십시오.

 장치나 장치 부품을 식기 세척기에 넣어서 세척하지 마십시오. 식기 세척기에 사용할 수 없는 제품입니다!

 본 제품을 일반 가정용 쓰레기와 함께 버리면 안됩니다. 해당 지역의 지정된 장소에 폐기하십시오.

 본 제품은 해당 국가의 규정과 법규에 따라 인가되었으며 EU 규정을 준수합니다.

### 자석 홀더 사용 시의 안전지침:

주의! 매우 강력한 자석입니다! 자석의 양쪽 반을 직접 합치지 마십시오. 반드시 손 전체로 자석 부품의 측면만 잡아야 합니다. 절대로 접촉면 사이에 손가락이나 손을 끼우지 마십시오! 부상의 위험이 있습니다!

자석 홀더를 취급할 때는 특히 부상의 위험이 있는 금속 칼,

바늘 또는 가위와 같은 다른 자석 물체를 적어도 15 cm 이상 떨어진 곳에 치워두어야 합니다. 자석 홀더를 보관하거나 운송할 때는 반드시 함께 제동된 마분지 소재의 스페이서를 사용해야 합니다. 50°C 이상으로 가열되면 자석이 파괴되거나 자석의 효과가 없어집니다.

## A 기능

① 펌프 바스킷(전면부) ② 출력 조절기 ③ 펌프 휠 ④ streamON+ 2000 모델의 경우 플러그-인 샤프트, streamON+ 4000과 5000 모델이 경우 부싱이 달린 샤프트 ⑤ 펌프 바스킷이 달린 펌프 ⑥ 펌프 홀더 ⑦ 댐핑 버퍼 4개 ⑧ 안쪽 자석 홀더 ⑨ 바깥쪽 자석 홀더.

## B 장착



다음 단계의 작업에서는 자석 홀더의 각 부품이 서로 닿지 않도록 하십시오. 그렇지 않을 경우 **부상의 위험이 있습니다.**

댐핑 버퍼를 가볍게 누르면서 돌려서 펌프 홀더의 아래쪽과 위쪽 구멍 두 개에 끼웁니다(약어 **B1**). 펌프 홀더를 수족관 내부용 자석 홀더와 연결합니다(약어 **B2**).

이제 자석 펌프 홀더를 수족관 안의 원하는 위치에 놓은 다음 자석 홀더로 바깥쪽을 고정합니다. EHEIM 액체 이송 펌프를 수중에서 펌프 홀더에 체결합니다(약어 **B3**).

## C 최초 가동

액체 이송 펌프가 의도하지 않게 떨어져서 손상되지 않도록 펌프의 위치를 정합니다.

펌프에 공기가 유입되지 않도록 수면에서 약 10cm 밑에 장착해야 합니다. 펌프 홀더를 수직으로 고정할 경우 왼쪽이나 오른쪽으로

돌리고(약어 **C1/C2**), 펌프 홀더를 수평으로 고정할 경우 펌프를 위 또는 아래로 기울여서(약어 **C3/C4**) 원하는 물의 흐름 방향을 설정합니다.

출력 조절기 ② 를 -min.와 +max. 범위 내에서(출력 조절기 양쪽 측면을 가볍게 눌러서 이동) 움직여서 유량을 원하는 대로 조절할 수 있습니다(약어 **C5/C6**) 원하는 물의 흐름 방향을 설정합니다.

전원 플러그를 이용한 최초 가동.

## D 관리 및 세척

플러그를 뽑고 펌프에 전류가 흐르지 않는지 확인합니다. 펌프를 빼려면 펌프 홀더의 래치를 약간 눌러서 펌프로부터 뺀 다음 펌프를 기울여서 홀더로부터 빼냅니다(약어 **D1**). 브러시나 스폰지로 펌프 바스킷의 굵은 오염 입자를 닦아냅니다. 이 오염 입자가 막혀 있을 경우 물이 흐르는 구멍의 커버를 벗기십시오.

스냅-인 후크의 측면을 가볍게 누른 다음 펌프 바스킷을 앞으로 당겨서 모터 몸체로부터 분리합니다(약어 **D2**). streamON+ 2000 모델의 경우 펌프 휠을 앞으로 당겨서 슬라이드-인 샤프트로부터 분리합니다(약어 **D3**). streamON+ 4000과 5000 모델의 경우 펌프 바스킷 앞쪽 중앙과 펌프 하우징 뒤쪽 중앙에 있는 샤프트를 고무 부싱에 보관하거나 통째로 분리할 수 있습니다(약어 **D4**).

모든 펌프 부품을 깨끗이 닦아낸 다음 EHEIM 브러시 세트(주문 번호 4009560)를 이용해서 세척합니다. 펌프 부품을 10% 농도의 구연산 용액에 몇 시간 동안 담가서 석회 침전물을 제거합니다. 그런 다음 모든 부품을 닦아내고 분해한 역순으로 도로 조립합니다

**팁:** streamON+ 4000과 5000 모델의 경우 우선 샤프트 끝단에 고무 부싱을 꽂은 다음 스러스트 와셔를 고무 부싱 앞에 놓습니다(약어 **D5**). 그런 다음 펌프 휠을 샤프트 위로 올려 놓은 다음 앞쪽 고무 부싱을 샤프트 위에 장착합니다.

이제 완전히 조립한 펌프 휠을 펌프 바스킷의 베어링에 끼우고 펌프 바스킷을 주의해서 펌프 위에 장착합니다. 이때 뒤쪽 베어링(고무 부싱)이 펌프 하우징 고정부에 제대로 자리잡았는지 확인해야 합니다.

## 보증

본 장치의 최종 사용자에게는 배송일로부터 **3년의 보증 기간**이 보장됩니다. 판매원에 의해 본 보증서가 작성되어야 한다는 것이 전제조건입니다. 보증 범위에는 불량 재료 사용이나 조립 결함이 포함되며(예를 들어 펌프 휠 등의 마모 부품 제외) 외부적 요소나 적절하지 못한 취급으로 인한 손상은 해당되지 않습니다. 결함이 있는 부품은 당사의 결정에 따라 교환 또는 수리해 드립니다.

당사 규정에 위배되는 기타 요구사항은 받아들일 수 없으며, 특히 당사는 법으로 허용된 한도 내에서만 보증을 책임지며 본 장치로 인해 발생한 간접 손상에 대한 법적 책임을 지지 않습니다. 점검해야 할 장치와 함께 작성된 보증서를 당사 고객 서비스 센터나 해당 대리점으로 보내주십시오. 모든 발송은 착불로 처리됩니다.

당사 서비스 센터는 인터넷으로 [www.eheim.de](http://www.eheim.de)를 검색하십시오.

**EHEIM streamON+ 2000**

**EHEIM streamON+ 4000**

(체크 표시하십시오)

**EHEIM streamON+ 5000**

판매일

판매자의 날인 및 서명

## ***streamON+ 2000***

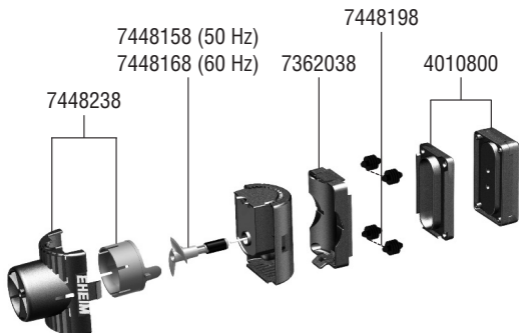

## ***streamON+ 4000*** ***streamON+ 5000***

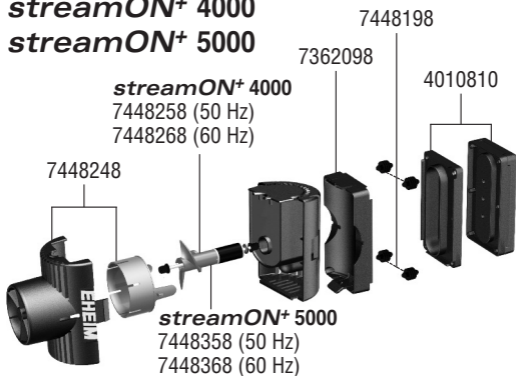



Vervielfältigungen oder Kopien – auch auszugsweise –  
nur mit ausdrücklicher Genehmigung des Herstellers.

Reproduction or copying – even parts thereof –  
only with the express permission of the producer.

Les reproductions, copies et utilisations de nos logos et  
matériels et produits dérivés sont interdits à l'exploitation,  
de toute nature, et sont soumises au préalable, par écrit,  
au consentement et à l'approbation du fabricant.

The logo for EHEIM, featuring the word "EHEIM" in a bold, italicized, sans-serif font.The logo for Müller + Pfleger, consisting of the lowercase letters "mp" in a stylized, rounded font.The logo for Eugen Jäger, featuring the word "JÄGER" in a bold, sans-serif font with a horizontal bar behind the letters.

**EHEIM GmbH & Co. KG**

Plochinger Str. 54

73779 Deizisau

Germany

Tel. +49 7153/70 02-01

Fax +49 7153/70 02-174

**Müller + Pfleger**

**GmbH & Co. KG**

Industriegebiet

Kreuzwiese 13

67806 Rockenhausen

Germany

Tel. +49 6361/9 21 60

Fax +49 6361/76 44

**Eugen Jäger GmbH**

Auf dem Berg 31

71543 Wüstenrot

Germany

Tel. +49 7945/633

Fax +49 7945/13 61

**[www.eheim.de](http://www.eheim.de)**